

SF70H

Ferrari

OFFICIAL LICENSED PRODUCT

Produced under license of Ferrari Spa. FERRARI, the PRANCING HORSE device, all associated logos and distinctive designs are property of Ferrari Spa. The body designs of the Ferrari cars are protected as Ferrari property under design, trademark and trade dress regulations



2017年 オーストラリアGP仕様を再現
Model depicts car raced at 2017
Australian Grand Prix.



※イラスト・CGと製品は一部異なります。

1/20グランプリコレクション フェラーリ SF70H ディスプレイモデル

READ BEFORE ASSEMBLY

注意 ●このキットは組み立てモデルです。作る前に必ず説明書を最後までお読みください。また小学生などの低年齢の方が組み立てるときは、保護者の方もお読みください。また接着剤や塗料は、必ずプラスチック用をお使いください。(別売) ●工具の使用には十分注意してください。特にナイフ、ニッパーなどの刃物によるケガや事故に注意してください。●接着剤や塗料は使用する前にそれぞれの注意書きをよく読み、指示に従って正しく使用し、使用するときは換気に十分注意してください。●小さなお子様のいる所でのご工作はやめてください。小さな部品の飲み込みや、ビニール袋をかぶっての窒息などの危険な状況が考えられます。●部品の先端が尖っている場合があります。取り扱いに注意してください。

CAUTION ●Read carefully and fully understand the instructions before commencing assembly. A supervising adult should also read the instructions if a child assembles the model. ●When assembling this kit, tools including knives are used. Extra care should be taken to avoid personal injury. ●Read and follow the instructions supplied with paint and/or cement, if used (not included in kit). Use plastic cement and paints only. ●Keep out of reach of small children. Children must not be allowed to put any parts in their mouths or pull vinyl bags over their heads. ●Some parts have sharp edges. Take care when handling.

VORSICHT ●Bevor Sie mit dem Zusammenbau beginnen, sollten Sie alle Anweisungen gelesen und verstanden haben. Falls ein Kind das Modell zusammenbaut, sollte ein beaufsichtigender Erwachsener die Bauanleitung ebenfalls gelesen haben. ●Beim Zusammenbau dieses Bausatzes werden Werkzeuge einschließlich Messer verwendet. Zur Vermeidung von Verletzungen ist besondere Vorsicht angebracht. ●Wenn Sie Farben und/oder Kleber verwenden (nicht im Bausatz enthalten), beachten und befolgen Sie die dort beiliegenden Anweisungen. Nur Klebstoff und Farben für Plastik verwenden. ●Bausatz von kleinen Kindern fernhalten. Kindern darf keine Möglichkeit gegeben werden, irgendwelche Teile in den Mund zu nehmen oder sich Plastiktüten über den Kopf zu ziehen. ●Einige Teile haben scharfe Kanten. Passen Sie bei der Benutzung entsprechend auf.

PRECAUTIONS ●Bien lire et assimiler les instructions avant de commencer l'assemblage. La construction du modèle par un enfant doit s'effectuer sous la surveillance d'un adulte. ●L'assemblage de ce kit requiert de l'outillage, en particulier des couteaux de modélisme. Manier les outils avec précaution pour éviter toute blessure. ●Lire et suivre les instructions d'utilisation des peintures et de la colle, si utilisées (non incluses dans le kit). Utiliser uniquement une colle et des peintures spéciales pour le polystyrène. ●Garder hors de portée des enfants en bas âge. Ne pas laisser les enfants mettre en bouche ou sucer les pièces, ou passer un sachet vinyl sur la tête. ●Certaines pièces du modèle ont des rebords acérés. Manipuler avec précaution.

PAINTS REQUIRED

塗装指示のマークです。タミヤカラーのカラーナンバーで指示しました。
This mark denotes numbers for Tamiya Paint colors.

TS-26 ●ピュアホワイト / Pure white / Glanz Weiß / Blanc pur

TS-29 ●セミグロスブラック / Semi gloss black / (X-18) Seidenglanz Schwarz / Noir satiné

TS-30 ●シルバリーフ / Silver leaf / Met. Silber / Aluminium

TS-49 ●ブライトレッド / Bright red / Leuchtrot / Rouge brillant

X-2 ●ホワイト / White / Weiß / Blanc

X-6 ●オレンジ / Orange / Orange / Orange

X-7 ●レッド / Red / Rot / Rouge

X-8 ●レモンイエロー / Lemon yellow / Zitronengelb / Jaune citron

X-11 ●クロムシルバー / Chrome silver / Chrom-Silber / Aluminium chromé

X-12 ●ゴールドリーフ / Gold leaf / Gold Glänzend / Doré

X-13 ●メタリックブルー / Metallic blue / Blau-Metallic / Bleu métallisé

X-14 ●スカイブルー / Sky blue / Himmelblau / Bleu ciel

X-15 ●ライトグリーン / Light green / Hellgrün / Vert clair

X-32 ●チタンシルバー / Titanium silver / Titan-Silber / Titane argenté

X-33 ●ブロンズ / Bronze / Bronze / Bronze

X-34 ●メタリックブラウン / Metallic brown /

Metallic-Braun / Brun métallisé

XF-1 ●フラットブラック / Flat black / Matt Schwarz / Noir mat

XF-7 ●フラットレッド / Flat red / Matt Rot / Rouge mat

XF-57 ●バフ / Buff / Lederfarben / Chamois

RECOMMENDED TOOLS

《用意する工具》

Recommended tools
Benötigtes Werkzeug
Outilsage nécessaire

ナイフ
Modeling knife
Modelliermesser
Couteau de modéliste



ピンセット
Tweezers
Pinzette
Précettes



接着剤 (プラスチック用)
Cement
Kleber
Colle



ニッパー
Side cutters
Seitenschneider
Pince coupante

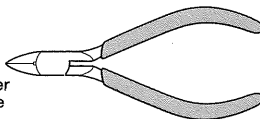

ハサミ
Scissors
Schere
Ciseaux

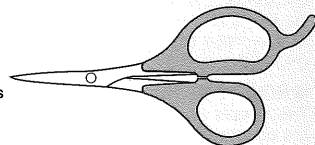

《下塗り塗装》

ブライトレッド (TS-49) を塗装するときには、下塗り塗装をすることをおすすめします。発色をよくし、下地色の透けを抑えます。まず、ピュアホワイト (TS-26) で塗装します。それが完全に乾いたらブライトレッド (TS-49) を塗ってください。

UNDERCOATING

When painting Bright red (TS-49) areas, the proper undercoating procedure provides a beautiful finish. Firstly, paint using Pure white (TS-26). When it dries, paint using TS-49.

《マスクシールの貼り方》

●ボディを2色に塗り分けるときはマスクシールを使用します。

- ①TS-26またはTS-49を全体に塗装し乾燥させます。
- ②指示されたマスクシールを切り取り、説明図のように貼ります。
- ③マスキングテープ (別売) で塗装しない部分を全てマスキングします。隙間から塗料が入らないようにしっかり貼ります。
- ④TS-49またはTS-29(X-18)を塗装します。
- ⑤塗料が完全に乾く前にマスクシールをはがします。

MASKING STICKERS

●Use masking stickers to aid with demarcation when painting.

- ①Paint body with TS-26 or TS-49 and allow

VORLACKIERUNG

Soll Leuchttrot TS-49 auf Plastik lackiert werden, ergibt eine passende Vorlackierung die schönste Oberfläche: zuerst mit Glanz Weiß (TS-26) lackieren. Sobald diese trocken ist, TS-49 lackieren.

SOUS-COUCHE

Pour peindre les parties Rouge brillant (TS-49), l'application d'une sous-couche permet d'obtenir un fini impeccable. En premier, peindre en Blanc pur (TS-26). Une fois sec, appliquer par-dessus le TS-49.

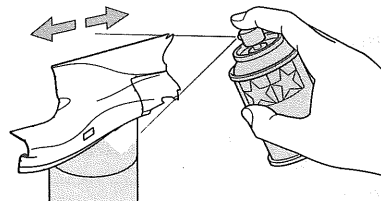

to dry.

- ②Cut out and apply masking stickers as shown.
- ③Mask off areas not to be painted with masking tape (sold separately).
- ④Paint with TS-49 or TS-29 (X-18).
- ⑤Remove masking stickers before paint has completely dried.

AUFKLEBER

●Beim Lackieren der vorderen Abdeckung für die Farbrenzlinien Abkleber verwenden.

- ①Bemalen Sie die Karosserie mit TS-26 oder TS-49 und lassen Sie die Farbe trocknen.
- ②Beachten Sie die Anleitung zum Ausschneiden und Anbringen der Abkleber.
- ③Die nicht zu lackierenden Bereiche mit

(getrennt erhältlichem) Abklebeband abkleben.

- ④Mit TS-49 or TS-29 (X-18) lackieren.
- ⑤Abkleber vor dem endgültigen Trocknen der Farbe anziehen.

MASQUES

●Utiliser les masques pour obtenir une démarcation franche des teintes en peignant.

- ①Peindre la carrosserie en TS-26 ou TS-49 et laisser sécher.
- ②Découper et apposer les masques comme montré.
- ③Masquer ensuite les parties à ne pas peindre avec de la bande cache (disponible séparément).
- ④Peindre en TS-49 or TS-29 (X-18).
- ⑤Enlever les masques avant séchage complet de la peinture.

①

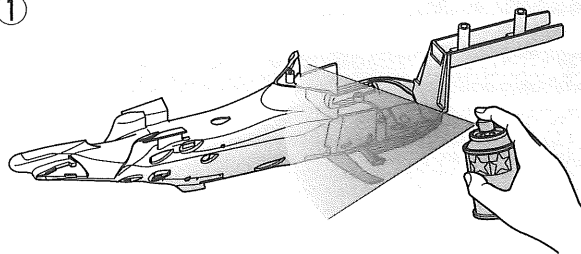

②

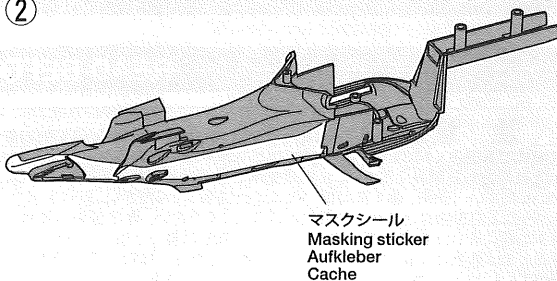

③

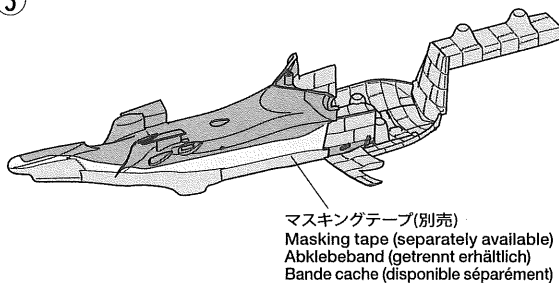

④

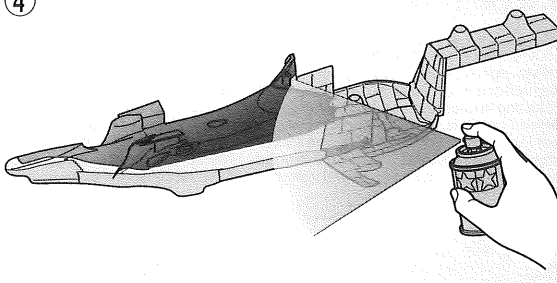

《タイヤマークの貼り方》

タイヤマークは保護紙、マークが印刷されたマーク紙、台紙で構成されています。

- ①マークを貼る部分のほこりや油分などをぬらした布でふきとってください。
- ②保護紙を取り去ります。マーク面を汚さないように、マークより少し大きめにカッターなどで切れ目を入れ、台紙からマークをはがします。
- ③文字が正しく読めるようにマーク紙を裏返しにしてタイヤに合わせ、指でこすって貼りつけます。
- ④マーク紙の上から水をつけた指で、マーク部をなでるようにします。
- ⑤しばらくしてマークがタイヤに貼りついたら、ゆっくりマーク紙をはがします。
- ⑥マーク紙をはがしたあとは、水気をやわらかい布などでふきとってください。

●HOW TO APPLY TIRE DECALS

Tire decals have an adhesive surface, and are covered by thin protective paper.

- ①Wipe tire surface with a damp cloth.
- ②Remove protective paper. Be careful not to soil the adhesive surface. Cut out decal and peel off the lining using edge of a knife blade.
- ③Place decal into position and rub lightly with your finger.
- ④Apply moisture with a wet finger.
- ⑤Carefully remove the paper.
- ⑥Wipe off excess moisture with a soft cloth.

●ANBRINGEN DER REIFEN-ABZIEHBILDER Die Reifen-Abziehbilder haben eine Klebeschicht.

- ①Die Reifenoberfläche mit feuchtem Tuch abwischen.
- ②Das Schutzpapier entfernen. Vorsicht, keinen Schmutz auf die Klebefläche bringen. Das Abziehbild mit Modellermesser ausschneiden und mit der Messerkante abziehen.
- ③Das Abziehbild an richtigem Platz anbringen und mit dem Finger leicht andrücken.

- ④Mit naßem Finger Feuchtigkeit auftragen.
- ⑤Das Papier vorsichtig abziehen.
- ⑥Überschüssige Feuchtigkeit mit weichem Tuch wegwischen.

●COMMENT POSER LES TRANSFERTS SUR LES PNEUS

Les inscriptions à poser sur les pneus sont présentées sous forme de transferts dont l'une des faces est adhésive.

- ①Nettoyer le pneu avec un chiffon humide.
- ②Enlever le papier de protection. Attention à ne pas salir la surface adhésive. Découper les décalcomanies et détacher suivant la ligne en utilisant la pointe d'un couteau.
- ③Mettre la décalcomanie en place et frotter légèrement avec le doigt.
- ④Humidifier avec un doigt mouillé.
- ⑤Enlever le papier avec précaution.
- ⑥Enlever l'excès d'humidité avec un chiffon séchage.

《部品の切り取り》 Cutting off parts

★部品はニッパーを図の向きにあて、ていねいに切り取り、切り口はカッターナイフできれいにします。
★Cut off parts using side cutters and flatten using modeling knife.
★Die Teile mit einem Seitenschneider abzwicken und Grat mit Modellbau-messer glätten.
★Détaucher les pièces au moyen de pinces coupantes et aplatir avec un couteau de modélisme.

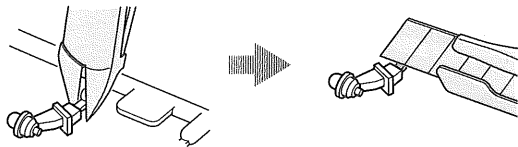

《部品の取り付け位置を確認する》 Test fitting

★一度部品を仮に組み合わせて(仮組)みて、接着面を確かめます。
★Attach parts temporarily to confirm cement position prior to applying cement.
★Die Teile vorübergehend anbringen, um vor dem Klebstoffauftrag die Klebestellen zu erkennen.
★Fixer temporairement les pièces pour s'assurer de leur placement correct avant d'appliquer la colle.

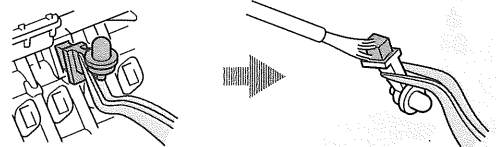

《塗料の使い分け》

Using different types of paints

★重ね塗りするときは塗料の種類によって塗る順番があります。かならずラッカー系塗料(タミヤスプレー)→アクリル塗料→エナメル塗料の順番で塗装してください。
★When painting, never apply lacquer paints over enamel/acrylic paints. It could harm the painted surface. Paint lacquer first, then acrylic, followed by enamel.
★Beim Lackieren niemals Lackfarben über Acrylfarben auftragen. Die bereits lackierte Fläche könnte beschädigt werden. Zuerst Lackfarbe, dann Acrylfarbe, als letztes Enamellacke auftragen.
★Ne jamais appliquer une peinture laquée par dessus une peinture enamel ou acrylique, au risque de d'endommager la surface peinte. Peindre la laque en premier, puis l'acrylique, puis l'enamel.



ラッカー系塗料
Lacquer paints



アクリル塗料
Acrylic paints



エナメル塗料
Enamel paints

部品全体の塗装に使用。
Use for overall painting.
Für gesamte Lackierung zu verwenden.
Utiliser pour la peinture générale.

広めの面積の塗装に使用。
Use for large areas.
Für große Flächen einsetzen.
Utiliser sur les grandes surfaces.

細部の塗装やヨゴシに使用。
Use for small areas and weathering.
Für kleine Bereiche und Verwitterung einsetzen.
Utiliser sur les petites surfaces et le vieillissement.

ASSEMBLY

注意! NOTICE

★組み立てる前に15ページを参考に **A** または **B** のどちらか1つを選びます。図中のそれぞれの指示にしたがって組み立てと塗装を行ってください。
★Select either **A** or **B**, referring to page 15. Refer to these marks for assembly and painting.
★Wählen Sie entweder **A** oder **B** unter Bezug auf Seite 15. Beachten Sie diese Kennzeichnung für den jeweiligen Zusammenbau und die Lackierung.
★Choisir **A** ou **B** en se référant à la page 15. Se reporter à ces symboles pour assembler et peindre.

A 5号車
Car No. 5
Auto Nr. 5
Voiture N° 5

B 7号車
Car No. 7
Auto Nr. 7
Voiture N° 7

1 モノコックの組み立て1 Mono-coque 1

指示の部分を切り取ります。
Cut off.
Wegschneiden.
Découper.

指示の番号のスライドマークをはります。
Number of decal to apply.
Nummer des Abziehbildes, das anzubringen ist.
Numéro de la décalcomanie à utiliser.

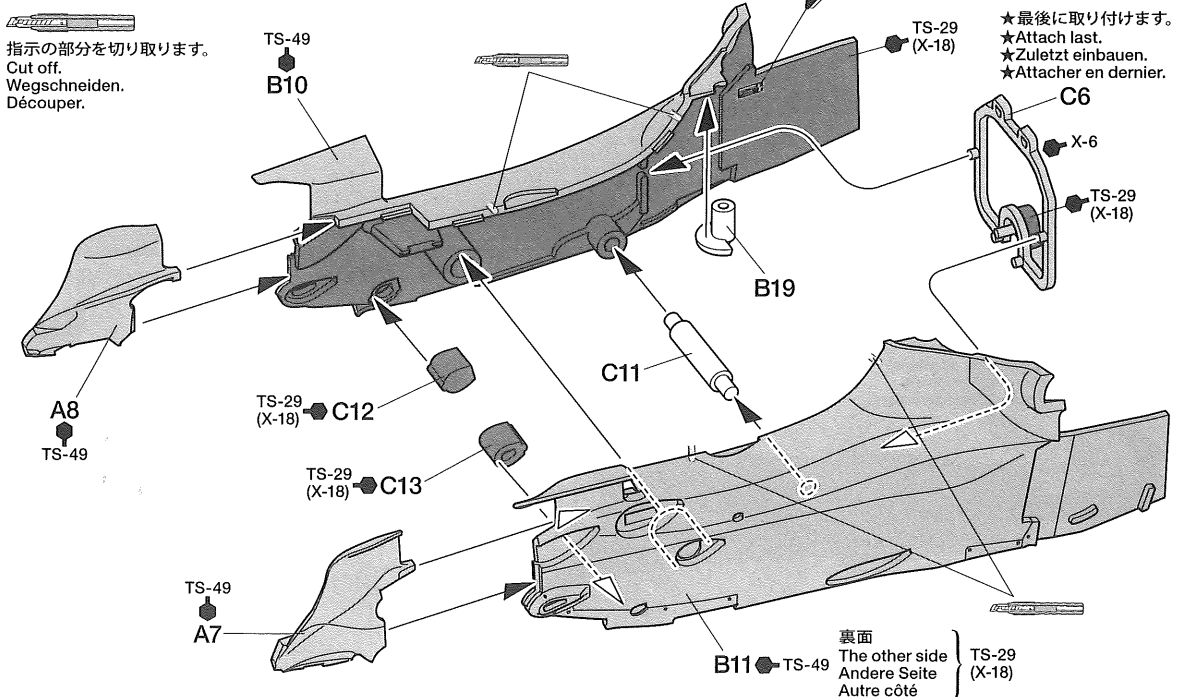

★最後に取り付けます。
★Attach last.
★Zuletzt einbauen.
★Attacher en dernier.

裏面
The other side } TS-29
Andere Seite } (X-18)
Autre côté }

2

モノコックの組み立て2
Monocoque 2

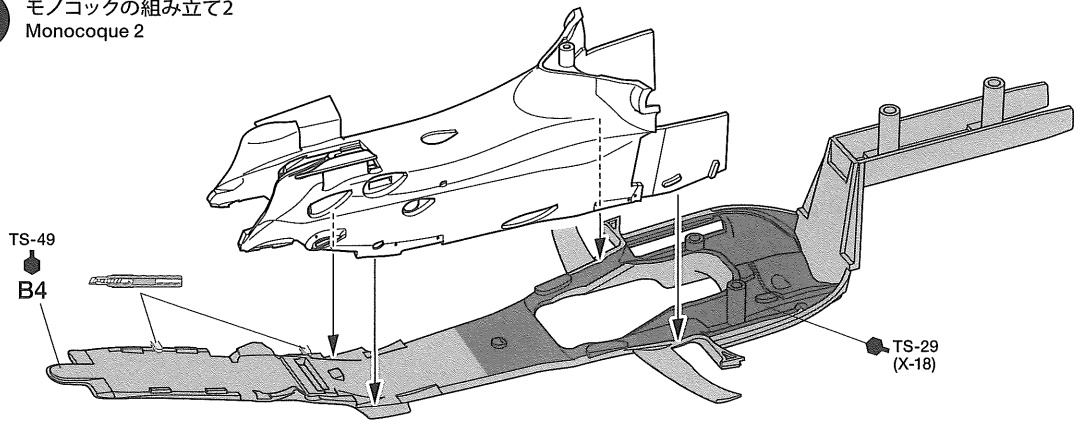
**3**

モノコックの組み立て3
Monocoque 3

《B16》

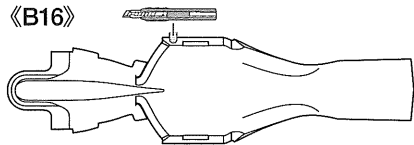

TS-49
B16

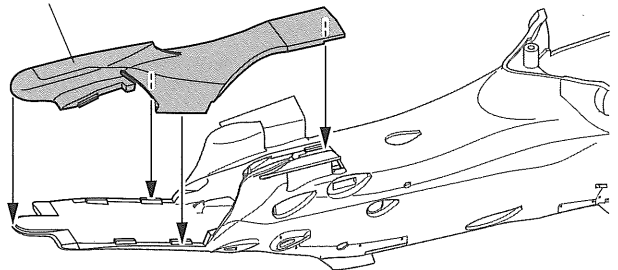
**4**

モノコックの塗り分け
Demarcating monocoque
Farbgrenzlinie des Chassis
Démarcation du monocoque

★説明図内の①～④はマスクシールの番号です。
★①～④ denotes number of masking sticker.
★①～④ gibt die Nummer des Aufkleber.
★①～④ indique le numéro de masques.

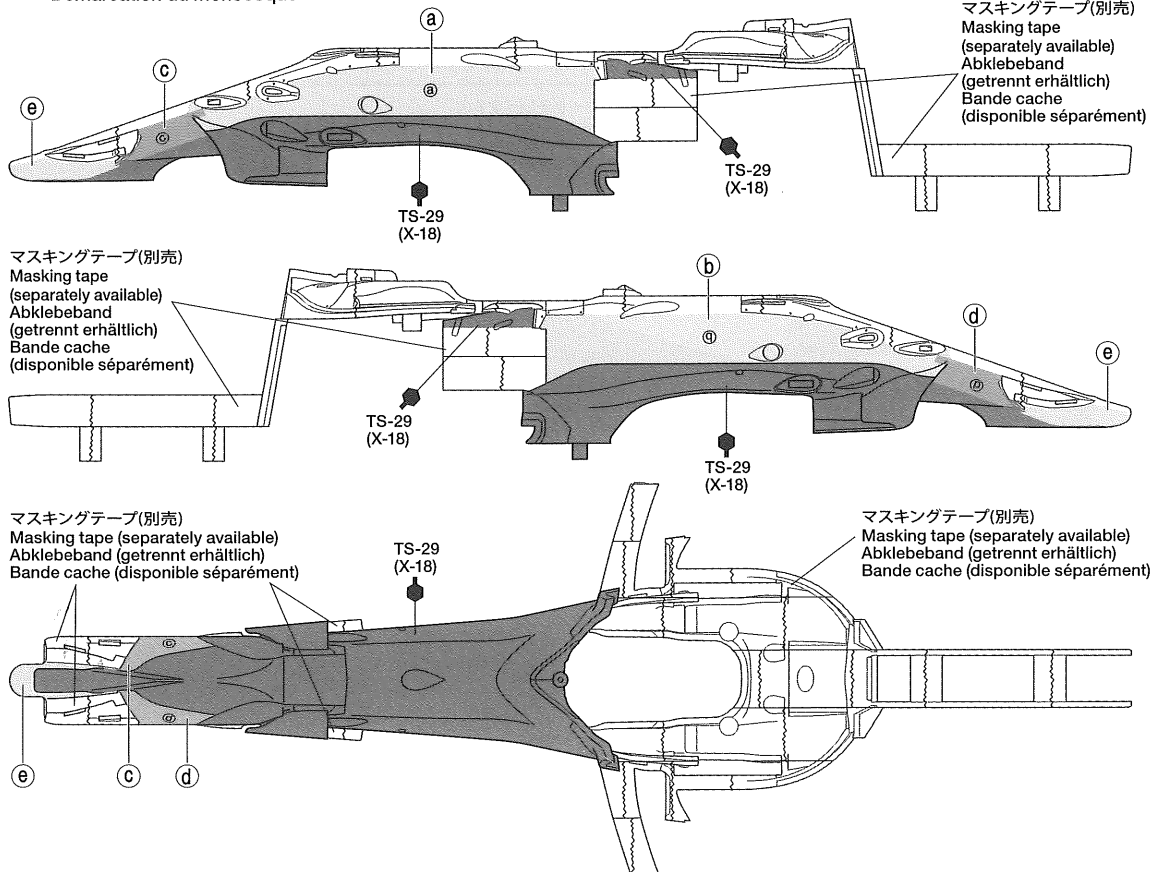

5 シートの取り付け Attaching seat Sitz-Einbau Fixation du siège

19 裏面 20 The other side
Andere Seite
Autre côté

24 裏面 23 The other side
Andere Seite
Autre côté

TS-29 (X-18) D28 D29

A10 TS-49

TS-29 (X-18)

A9 TS-49

F6

《F6》

TS-29 (X-18)

41

43

XF-1

42

6 ステアリングの取り付け Attaching steering wheel Befestigen des Steuerkrads Fixation du volant

《D3》 《D44》

★ステアリング用スライドマーク ④⑤ は自由にお使いください。
★Use steering wheel decals ④ and ⑤ as you like.
★Schiebegeräte des Lenkrades ④ und ⑤ nach Belieben anbringen.
★Utiliser les decals de volant ④ et ⑤ comme souhaité.

A

《D10》

X-2 X-7 TS-29 (X-18) X-14

X-15 X-7

X-8 X-2

X-7 X-14

XF-1 XF-1

B

《D10》

X-7 X-2 TS-29 (X-18) X-14

X-15 X-7

X-14 X-8

X-2 X-14

XF-1 XF-1

TS-29 (X-18) D10

D8

D7 D44

X-34 TS-29 (X-18) TS-29 (X-18)

TS-29 (X-18) D10

D8

D7 D3

X-34 TS-29 (X-18) TS-29 (X-18)

TS-29 (X-18)

④⑤

7 ポッドウイングの組み立て《R》 Sidepod (right) Rechter Seitenkasten Pod latéral (droit)

A19 TS-49

TS-49 B12

4

12

TS-29 (X-18)

14

TS-29 (X-18) E14

TS-29 (X-18) E27

A2 TS-49

TS-29 (X-18) (k)

B17 TS-49

TS-29 (X-18)

B15 TS-49

8 ポッドウイングの組み立て《L》
Sidepod (left)
Linker Seitenkasten
Pod latéral (gauche)

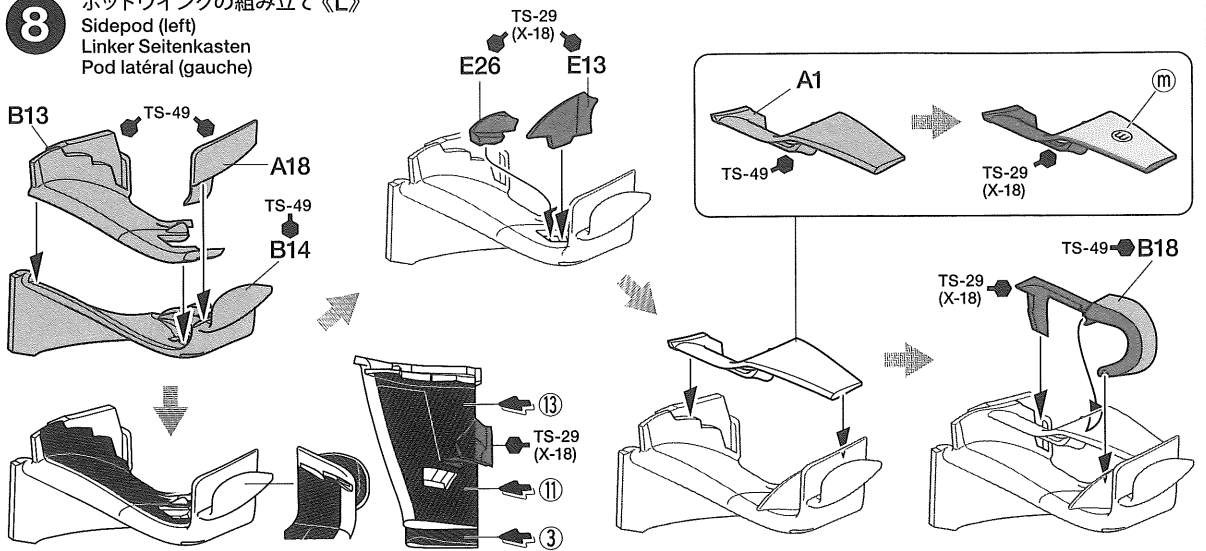

9 ポッドウイングの取り付け
Attaching sidepods
Anbau der Seitenkästen
Fixation des pods latéraux

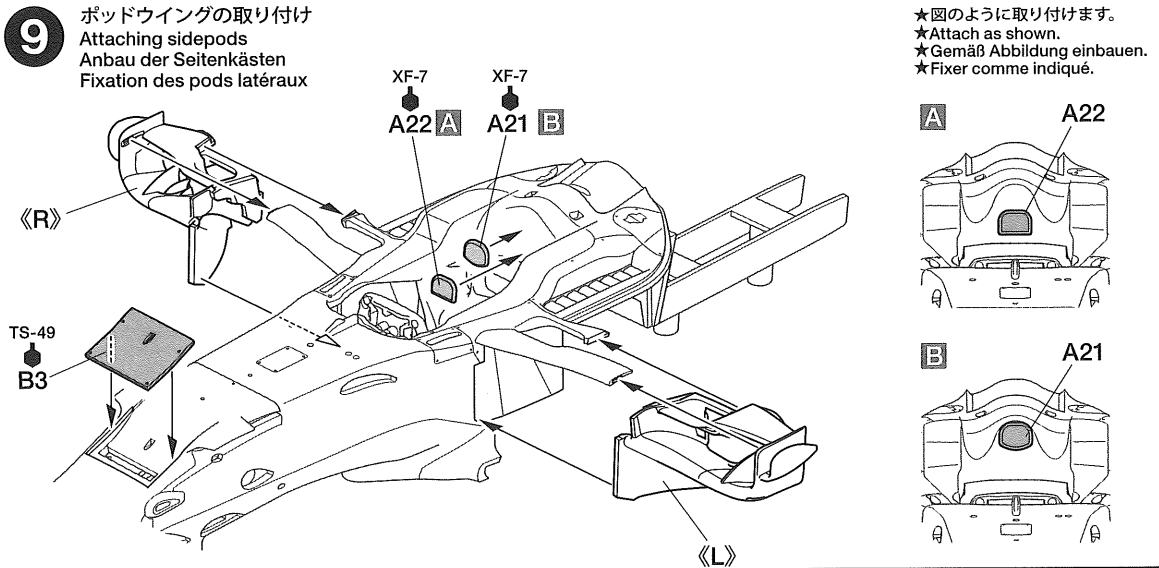

10 インダクションポッドの取り付け
Attaching induction pod
Luftleinlaß anbringen
Fixation de la prise d'air dorsale

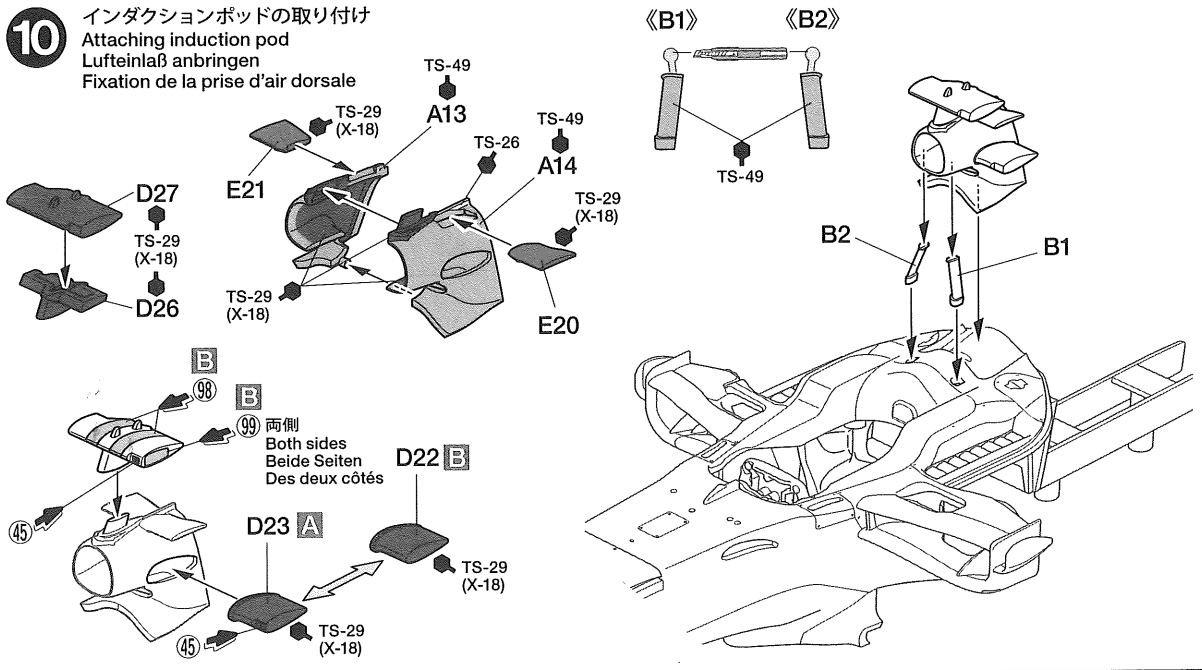

11

フロントアームの取り付け
Attaching front arms
Anbringung des vorderen Armes
Fixation des triangles avant



このマークの部品は接着しません。
Do not cement.
Nicht kleben.
Ne pas coller.

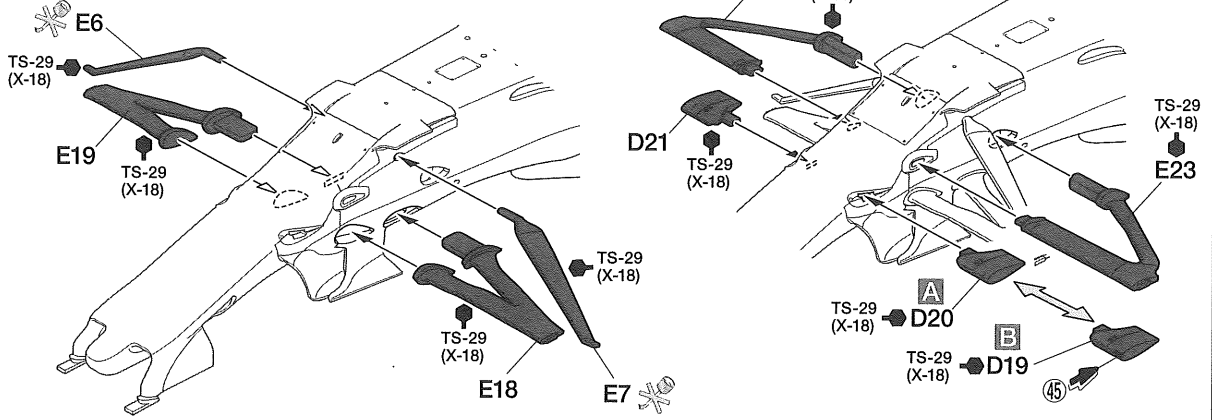

12

フロントアップライトの取り付け
Attaching front uprights
Einbau der Achsschenkel vorne
Mise en place des fusées avant

《D36》



《D37》

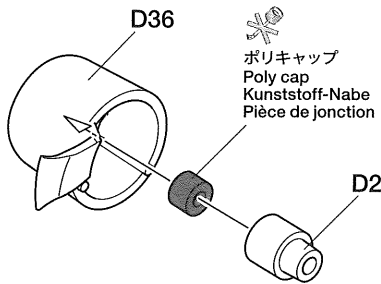

《R》

《L》

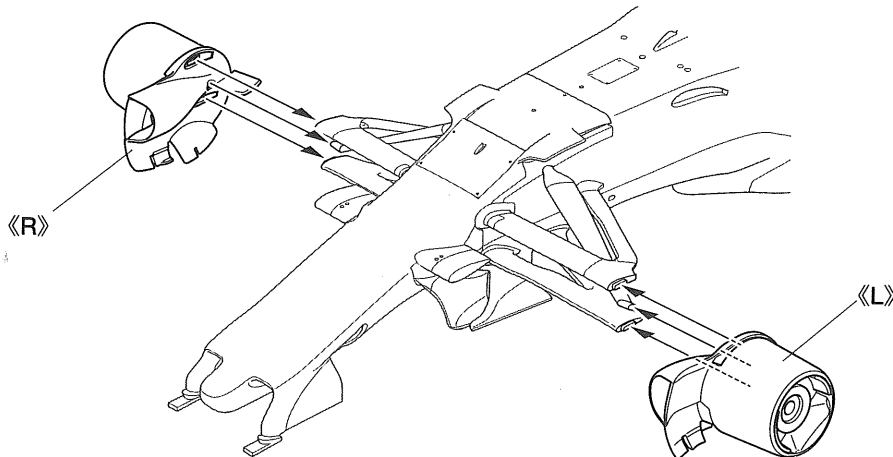
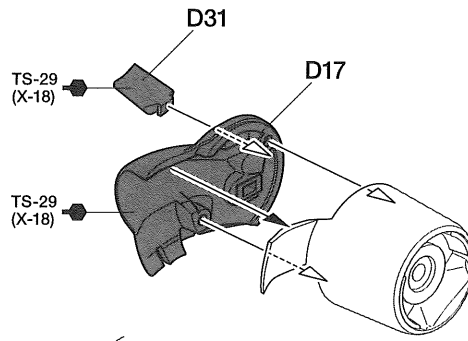
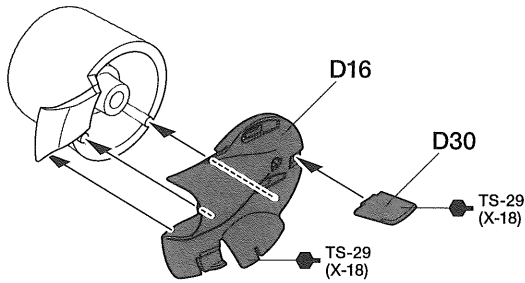
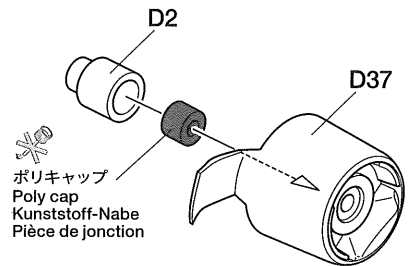

16

リアアップライトの取り付け
 Attaching rear uprights
 Einbau der hinteren Achsschenkel
 Installation des fusées arrière

《R》

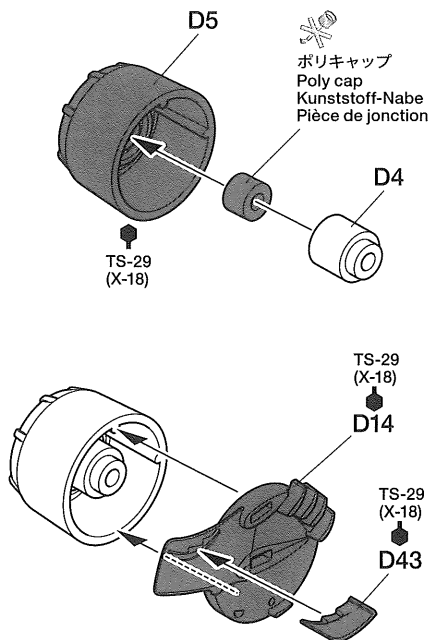

《L》

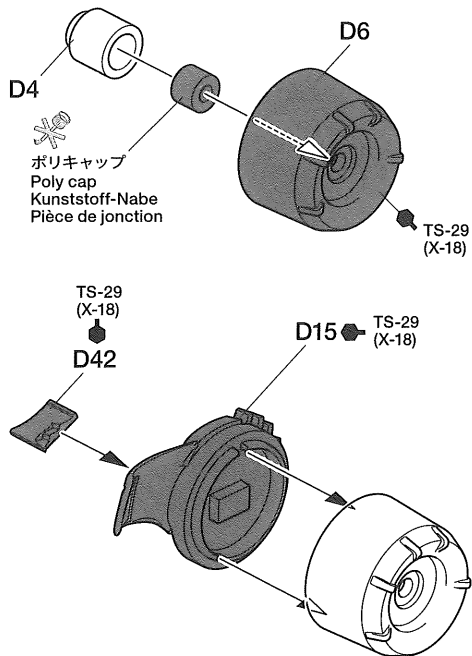

《R》

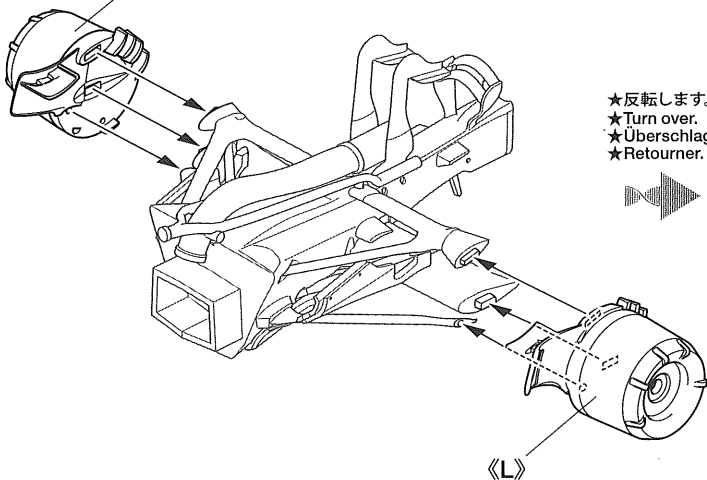

- ★反転します。
- ★Turn over.
- ★Überschlag.
- ★Retourner.

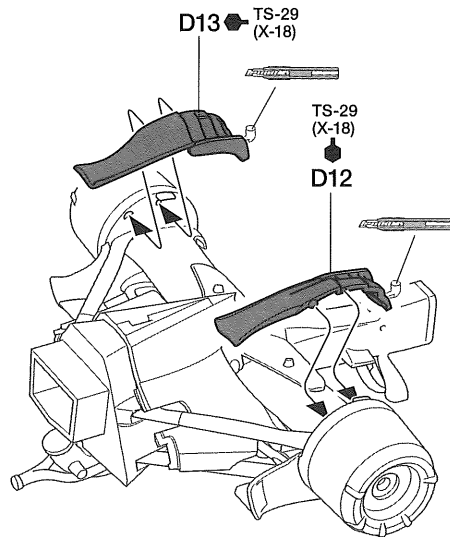

17

リアカウルの組み立て1
 Rear cowling 1
 Hintere Verkleidung 1
 Capot arrière 1

《R》

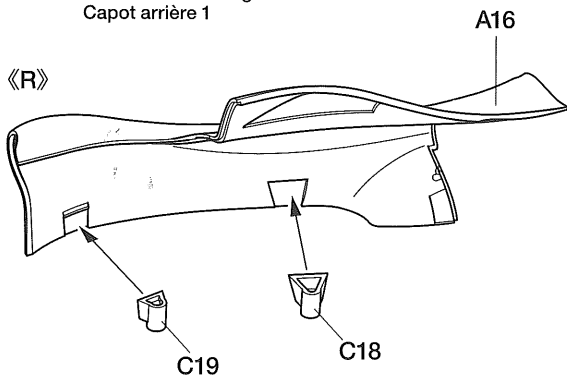

《L》

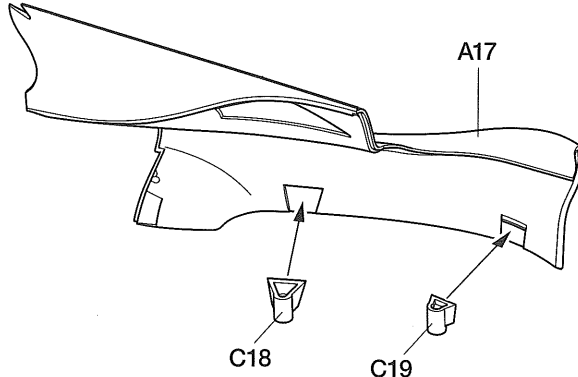

18

リヤカウルの組み立て2

Rear cowling 2

Hintere Verkleidung 2

Capot arrière 2

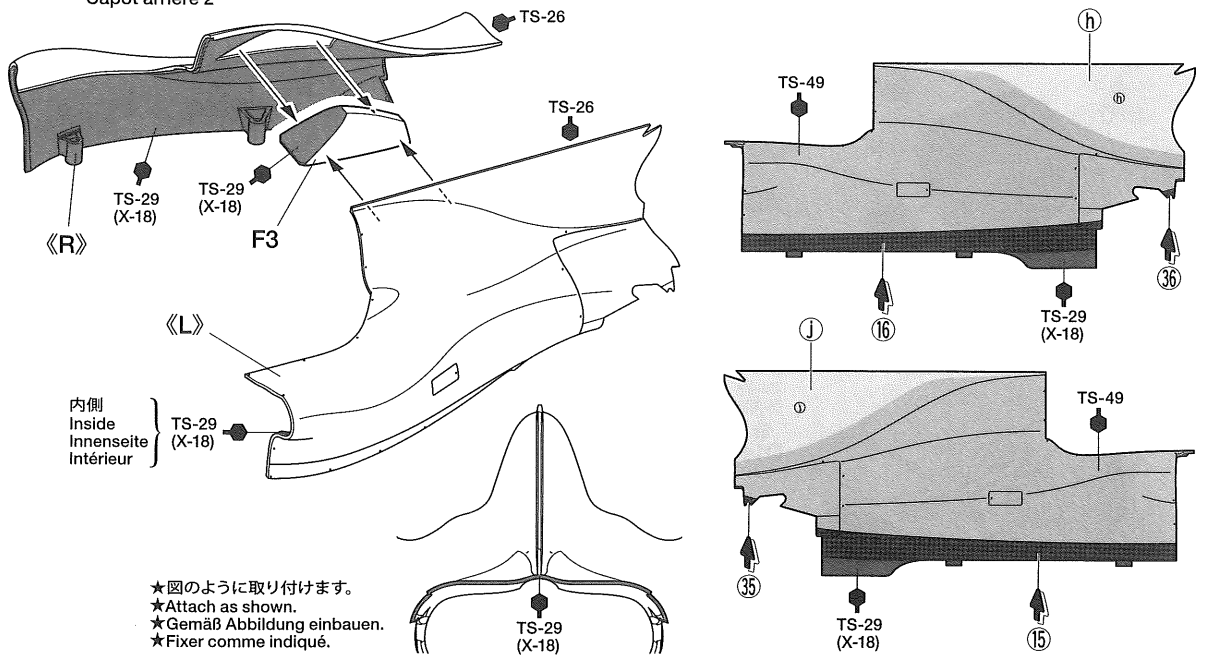
**19**

リヤカウルの取り付け

Attaching rear cowling

Anbringen der hinteren Verkleidung

Fixation du capot arrière

- ★広げながら取り付けます。
- ★Slightly widen to attach.
- ★Zum Anbau leicht auseinander ziehen.
- ★Ecarter légèrement pour fixer.

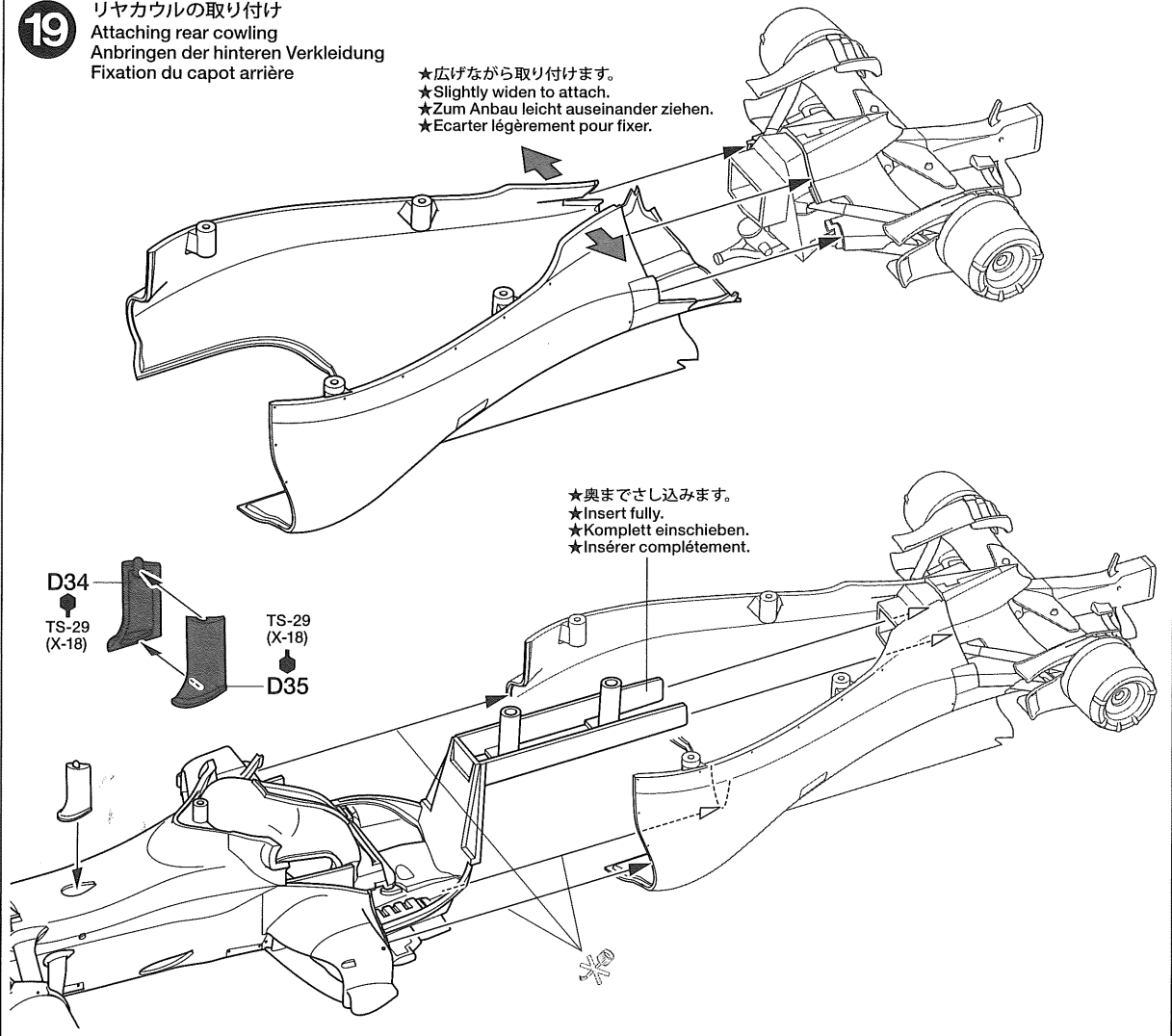

20

アンダーパネルの組み立て
Undertray
Untere Schutzplatte
Protection inférieure

《D39》

《D38》

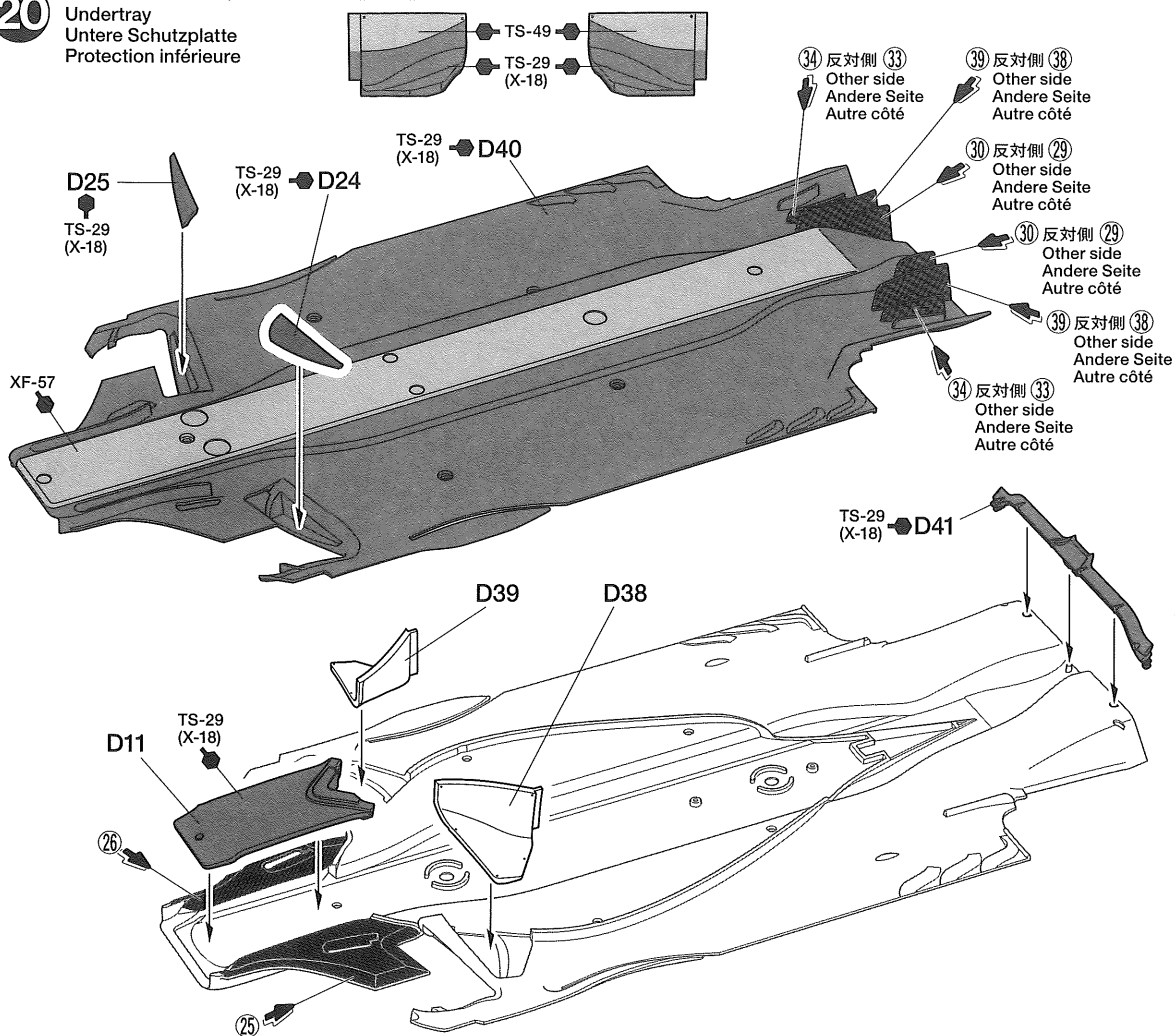

21

車体の取り付け
Attaching body
Aufsetzen der Karosserie
Fixation de la carrosserie

注意!
NOTICE

- ★スライドマークを先に貼ってください。
- ★First apply decals.
- ★Zuerst die Schiebepbilder anbringen.
- ★Apposer les decals en premier.

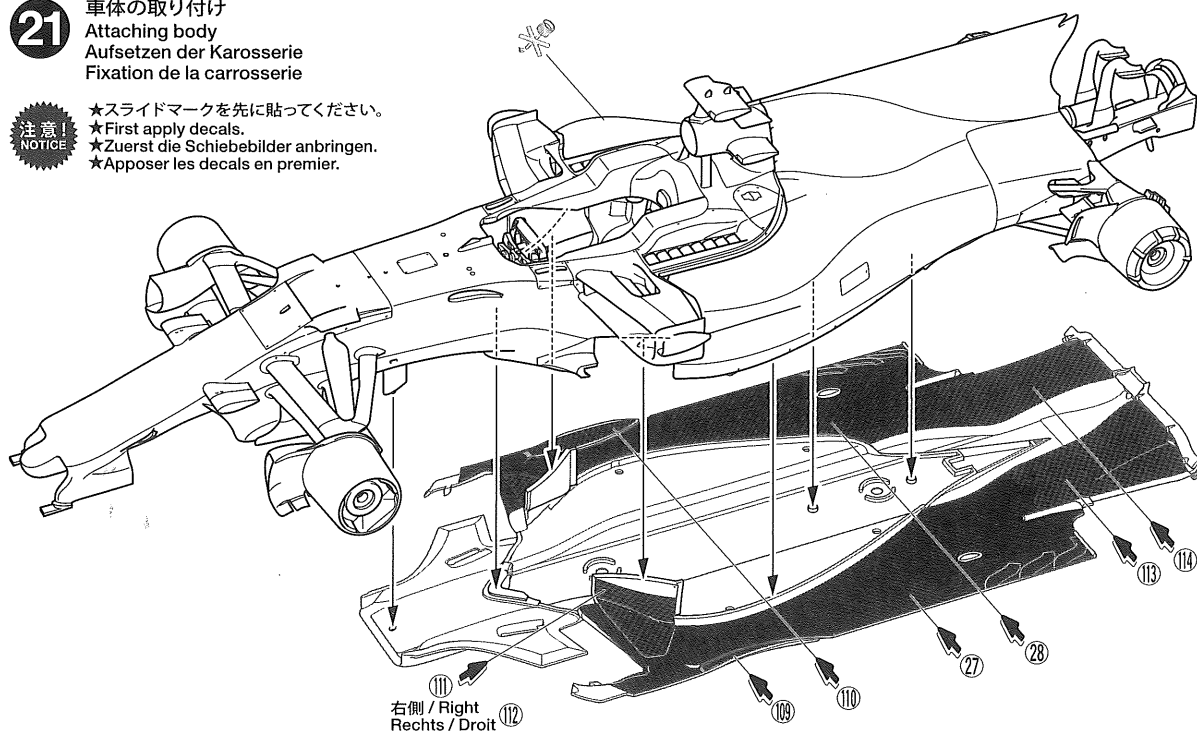

22

アンダーパネルの固定
Securing undertray
Untere Schutzplatte sichern
Fixation du fond plat

1.2×4mm丸ビス
Screw
Schraube
Vis

付属ドライバー
Screwdriver
(included in kit)
Schraubenzieher
(im Bausatz enthalten)
Tournevis (fourni dans le kit)

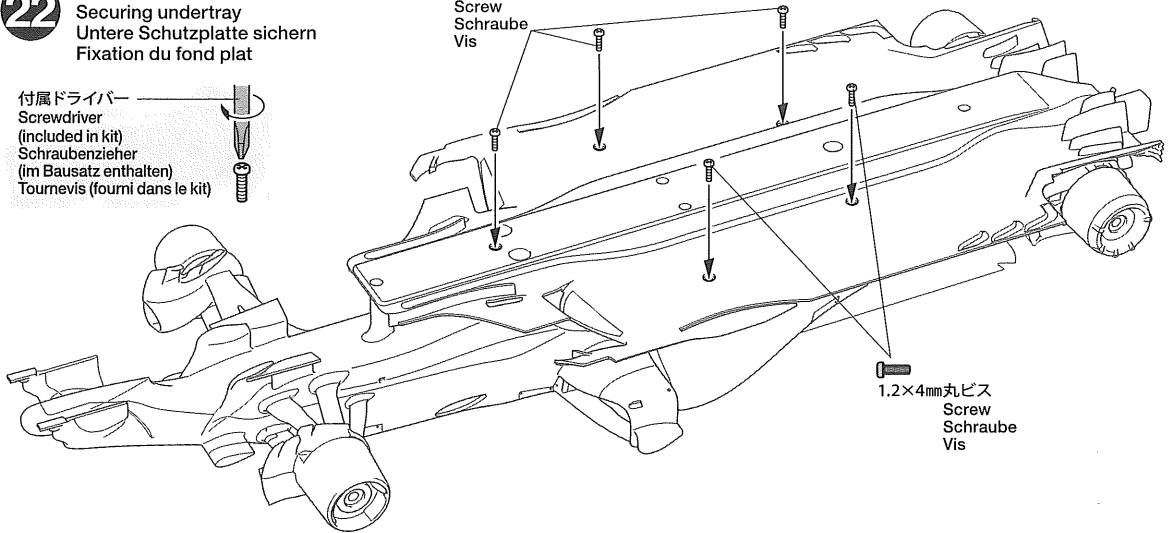
**23**

フロントウイングの組み立て
Front wing
Frontflügel
Aileron avant

注意!
NOTICE
★C4、C5、C21、C22の裏面はTS-29 (X-18)で塗装します。
★Paint underside of C4, C5, C21 and C22 with TS-29 (X-18).
★Die Unterseite von C4, C5, C21 und C22 mit TS-29 (X-18) bemalen.
★Peindre le dessous de C4, C5, C21 et C22 en TS-29 (X-18).

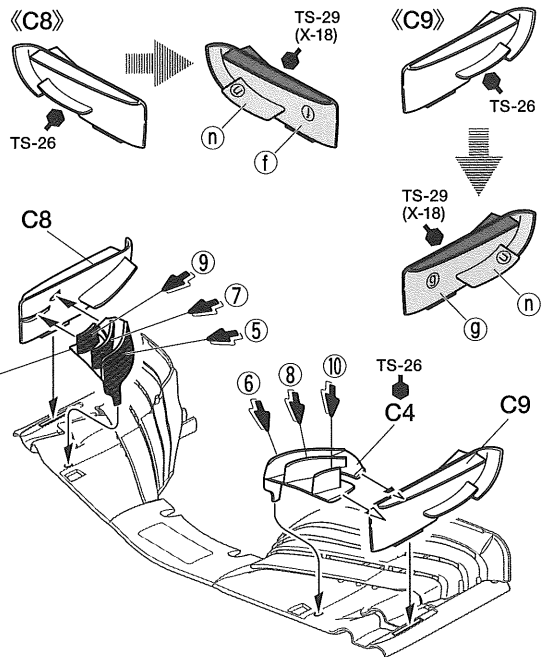
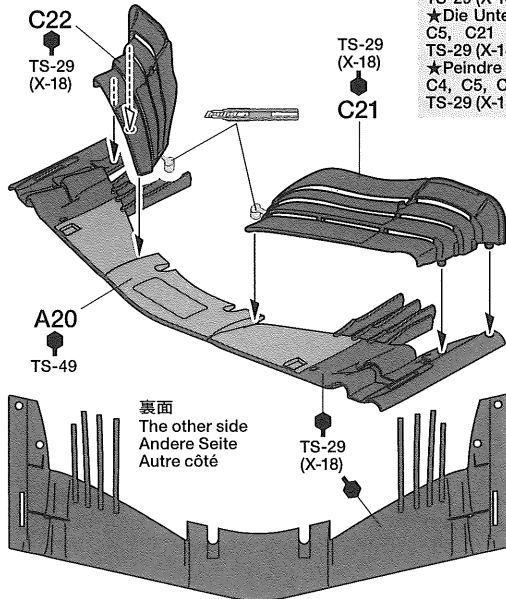
**24**

フロントウイングの取り付け
Attaching front wing
Anbringung des Frontflügels
Fixation de l'aileron avant

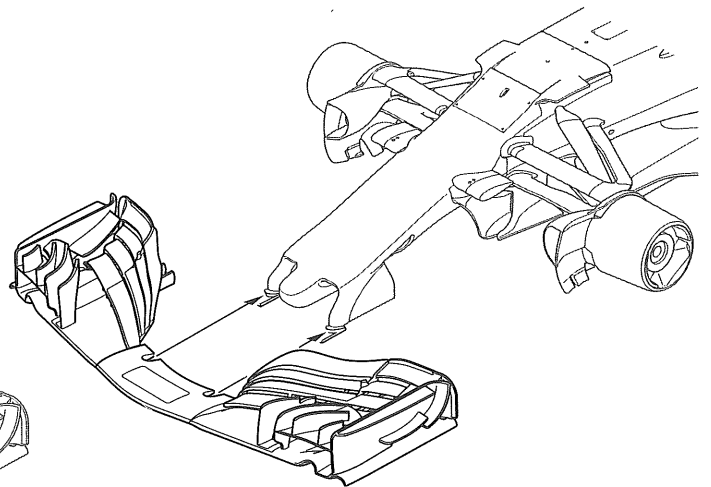
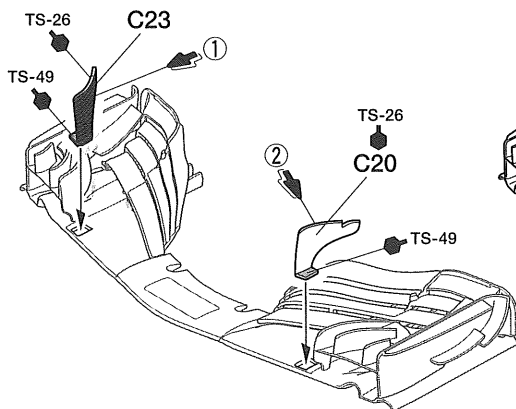

25

リヤウイングの取り付け
Attaching rear wing
Einbau des heckflügel
Fixation de l'aileron arrière

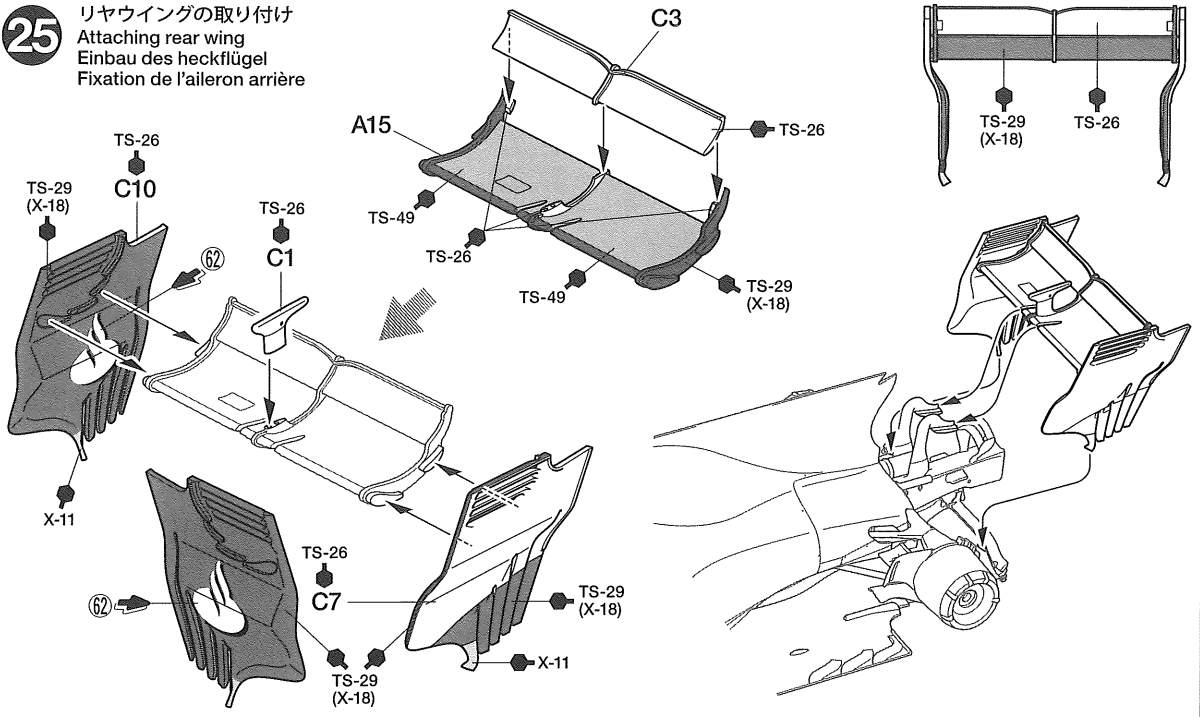

26

バージボードの取り付け
Attaching bargeboards
Anbau der unteren
Abdeckungen
Fixation des déflecteurs

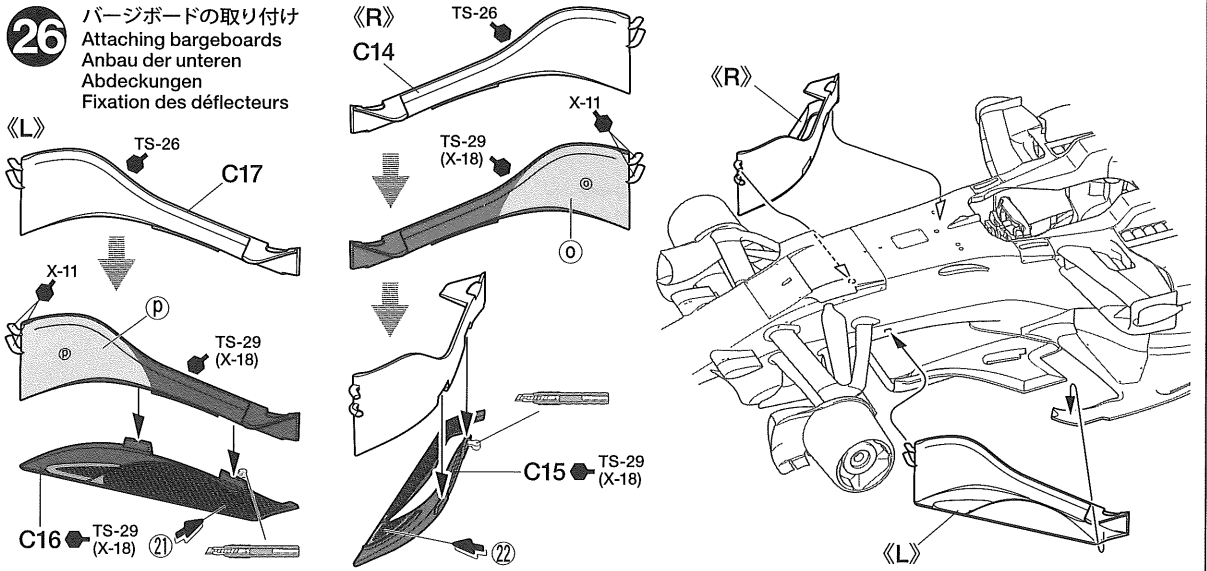

27

パッチカルウイングの取り付け
Attaching airflow conditioners
Anbringen der Luftleitbleche
Fixation des régulateurs de flux

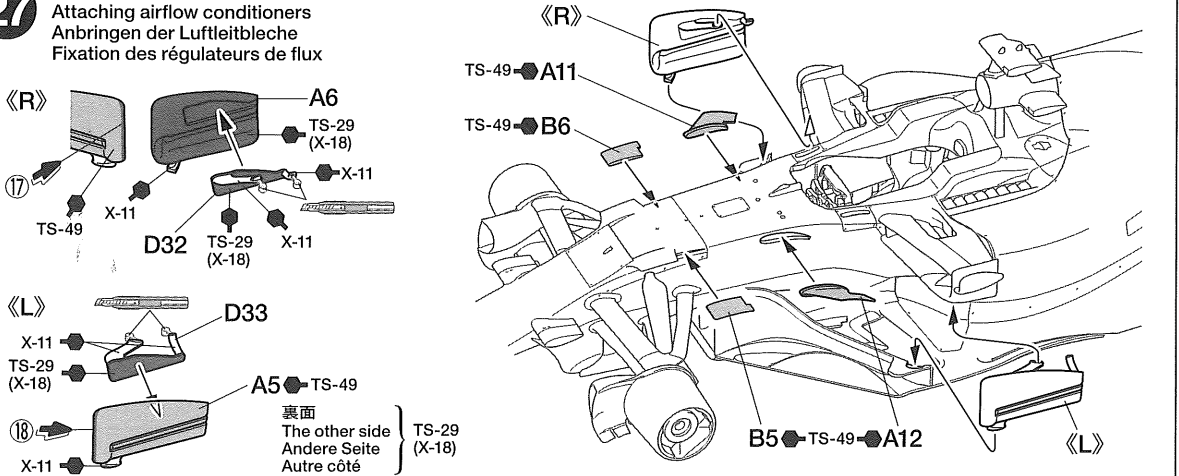

28

《フロントホイール》《F》

Front wheels
Vorderräder
Roues avant

- ★2個作ります。
- ★Make 2.
- ★2 Satz anfertigen.
- ★Faire 2 jeux.

フロントタイヤ
Front tire
Vorderer Reifen
Pneu avant

TS-30 → F5

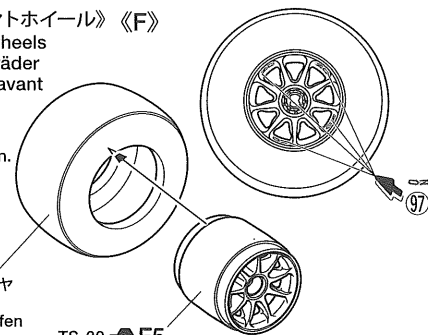

《リアホイール》《R》

Rear wheels
Hinterräder
Roues arrière

- ★2個作ります。
- ★Make 2.
- ★2 Satz anfertigen.
- ★Faire 2 jeux.

リアタイヤ
Rear tire
Hinterer Reifen
Pneu arrière

TS-30 → F4

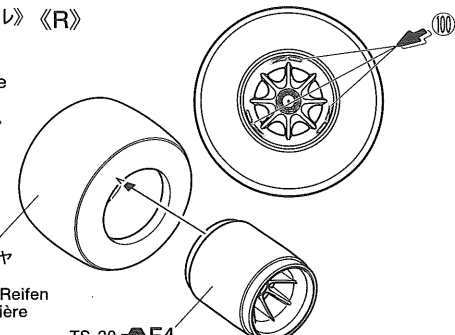

29

ホイールの取り付け
Attaching wheels
Einbau der Räder
Fixation des roues

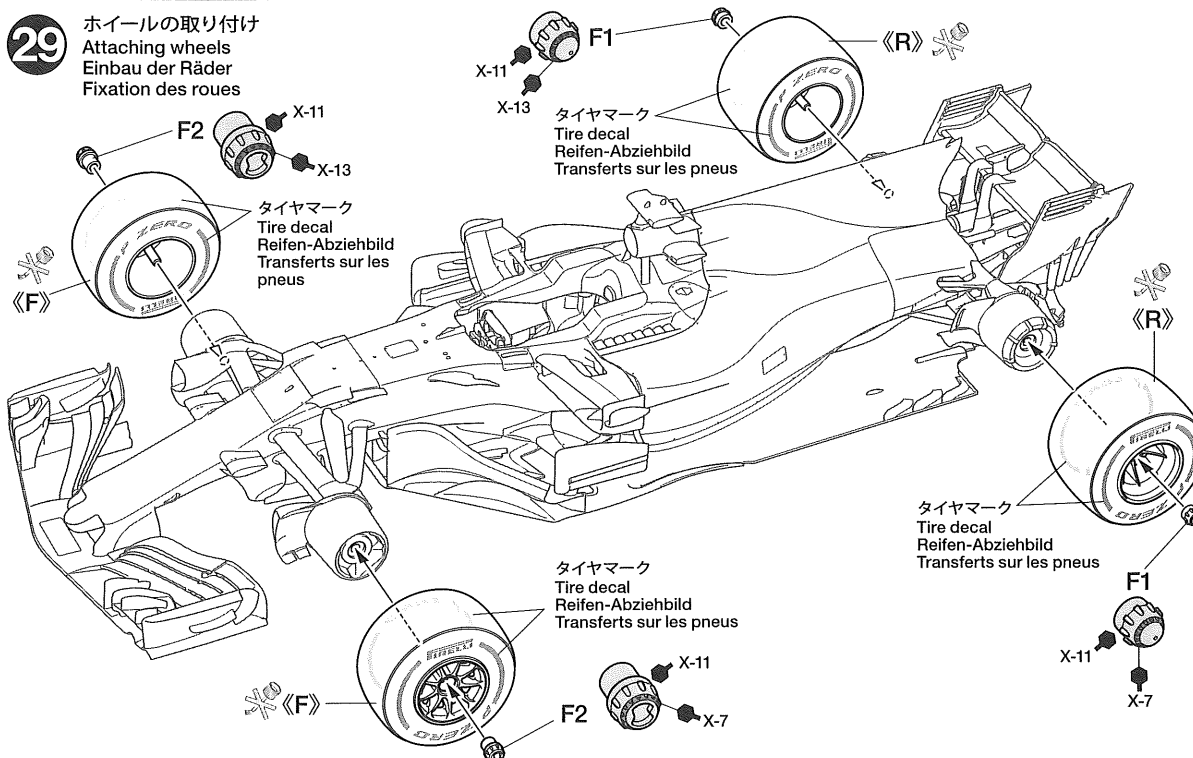

30

車体部品の取り付け
Attaching body parts
Karosserieteile-Einbau
Fixation des accessoires

- ★インレットマークは表面の透明なフィルムをめくり、ナイフなどではがしてから貼ります。
- ★Peel off the transparent film and handle metal transfers using a knife.
- ★Den transparenten Film abziehen und Metall-Sticker mit einem Messer übertragen.
- ★Retirer le film transparent et manipuler les transferts en métal à l'aide d'un couteau de modéliste.

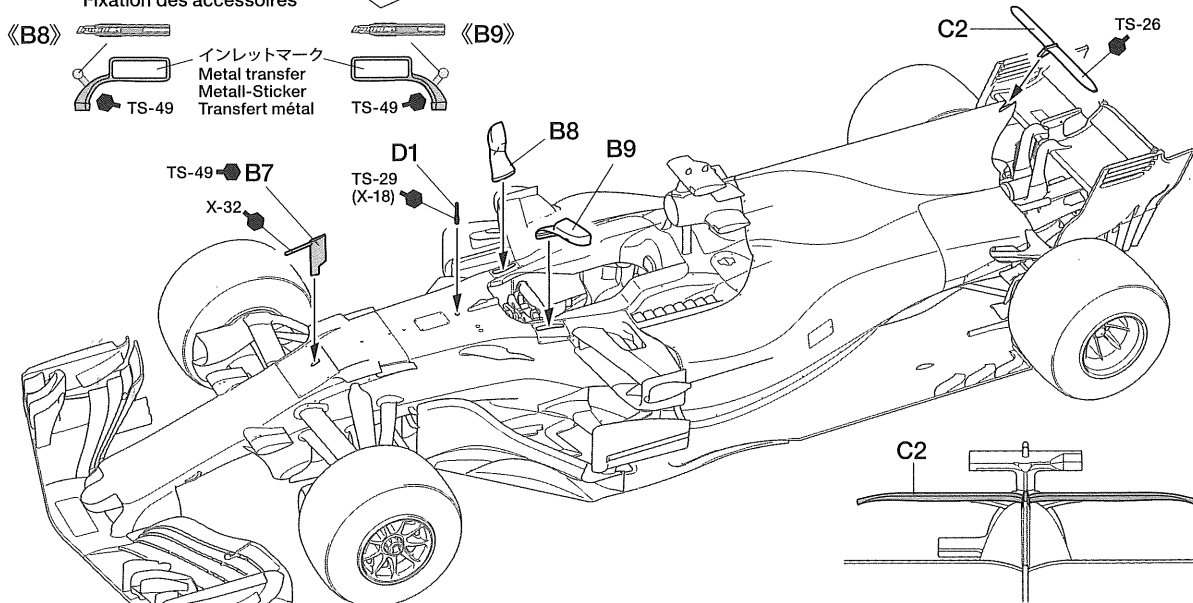

MARKING

《2017年 第1戦 オーストラリアGP》
2017 Australian Grand Prix



★(7, 8, 9, 10)を貼った後、(11, 12, 13)を貼ります。
★Apply (7, 8, 9) and (10) first, then (11, 12, 13) after.
★(7, 8, 9) und (10) zuerst, dann (11, 12) und (13) anbringen.
★Apposer (7, 8, 9) et (10) en premier, puis (11, 12) et (13) après.

A 5号車
Car No. 5
Auto Nr. 5
Voiture N° 5

B 7号車
Car No. 7
Auto Nr. 7
Voiture N° 7

使わないスライドマーク
Not used.
Nicht verwenden.
Non utilisées.

(51) x1, (107), (108)

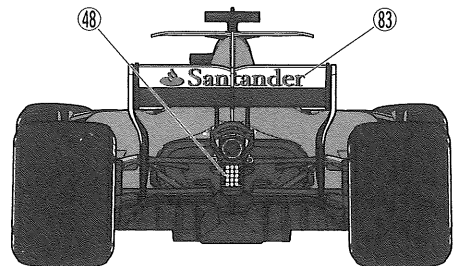
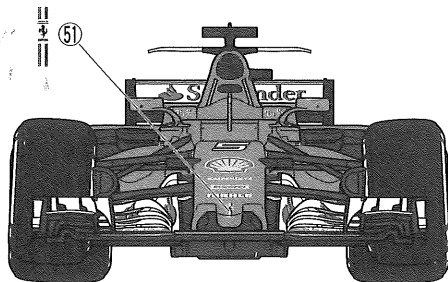
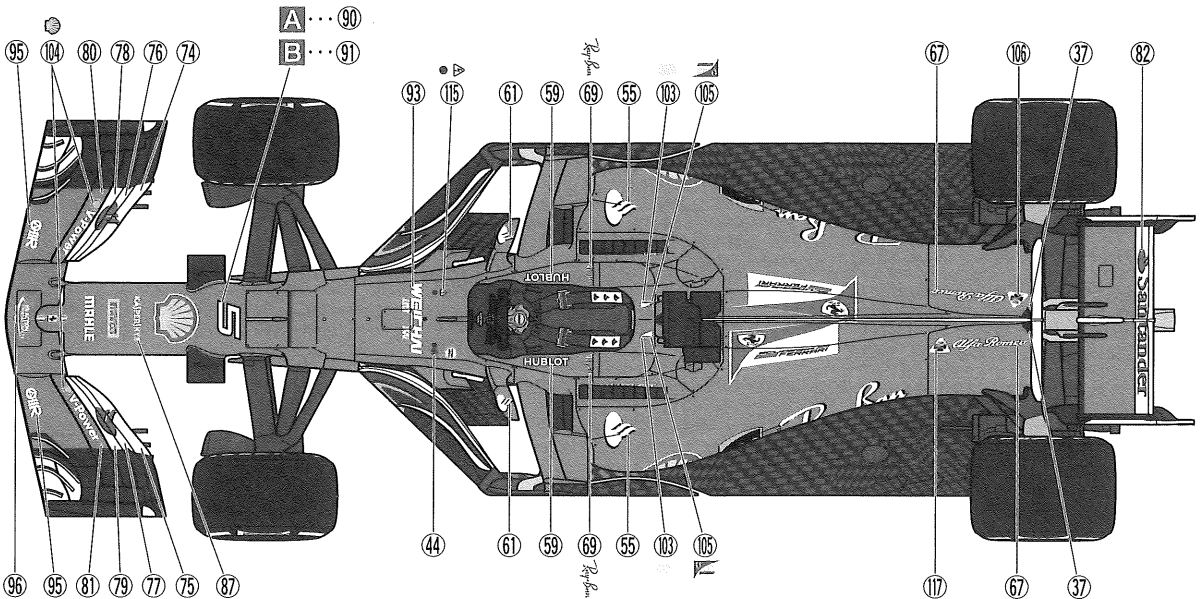
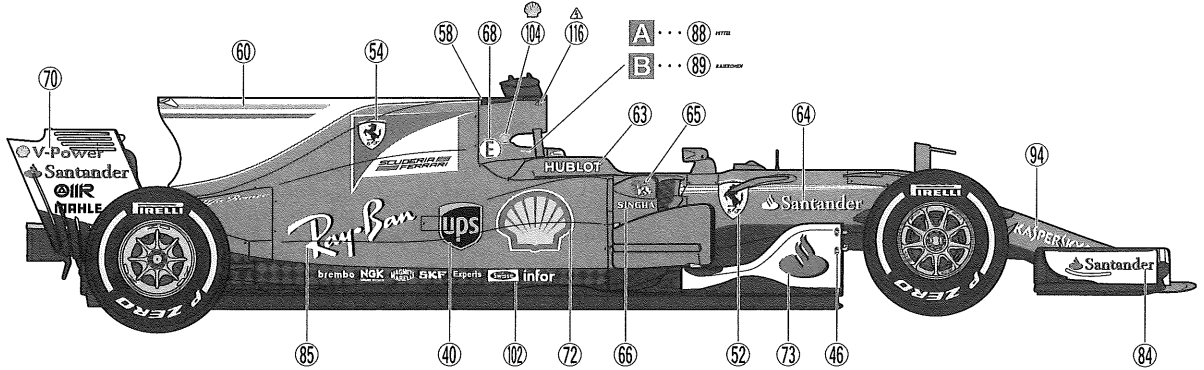
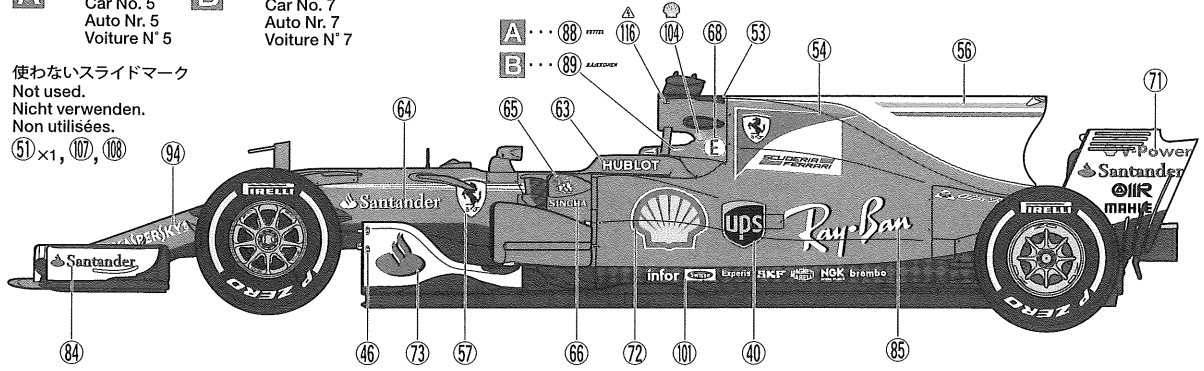

SF70H

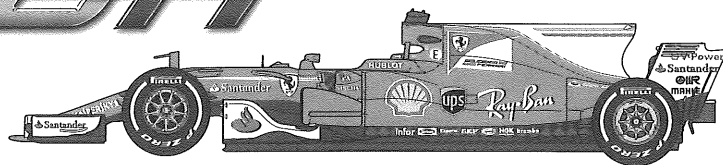

PAINTING

《フェラーリSF70Hの塗装》

2017年のF1グランプリに投入されたフェラーリSF70Hは、鮮やかなイタリアンレッドをメインに、前後ウイングやシャークフィン、バージボードにホワイトをあしらひ、ボディ下部やサスペンションアーム、ディフューザーなどはブラックで仕上げられました。また、2台のマシンを識別するため、インダクションポッド上の車載カメラは、カーナンバー5番のベッテル車はブラック、7番のライコネン車はブラックの本体に蛍光イエローのラインが入っています。細部の塗装は組立図中にタミヤカラーの色番号で示しましたので、参考にしてください。

Painting the SF70H

The SF70H was a vibrant shade of Italian red in the 2017 Formula One season,

contrasted with sections of white on the front and rear wings, shark fin and bargeboards. Lower body sections, suspension arms, diffuser and other sections were finished in black. In order to differentiate between the two SF70H cars, the camera fitted atop the induction pod was all black on Vettel's no.5, and black with fluorescent yellow stripes on Räikkönen's no.7. Painting instructions for details are indicated during assembly.

Bemalung der SF70H

Der SF70H war in der 2017er Saison ein Glanzpunkt in Italienischem Rot mit Anteilen in weiss am vorderen und dem Heckflügel, an der Hafischflosse und den Seitenkästen. Die unteren Karosserieteile, die Aufhängungsarme, der Diffusor und andere Teile waren schwarz. Zur Unterscheidung zwischen den beiden

SF70Hs war die Kamera bei Vettels Nr 5 komplett schwarz und schwarz mit leuchtgelben Streifen bei Räikkönens Nr 7. Bemalungsinweise für Details sind beim Zusammenbau angegeben.

Décoration de la SF70H

La SF70H de la saison de F1 2017 portait une livrée Rouge Italien, avec des parements blancs sur les ailerons avant et arrière, l'arête dorsale et les déflecteurs latéraux. Les bas de carrosserie, bras de suspensions, diffuseurs et autres parties étaient noirs. Pour différencier les deux SF70H en course, la caméra installée sur la prise d'air dorsale était entièrement noire sur la N°5 de Vettel, et noire avec bandes jaune fluorescent sur la N°7 de Räikkönen. Les instructions de peinture des détails sont fournies durant l'assemblage.

APPLYING DECALS

《スライドマークの貼り方》

- ①貼りたいマークをハサミで切り抜きます。
- ②マークをぬるま湯に10秒ほどひたしてからタオル等の布の上に置きます。
- ③台紙のしを手に持ち、貼るところにマークをスライドさせてモデルに移してください。
- ④指に少し水をつけてマークをぬらしながら、正しい位置にずらしします。
- ⑤やわらかな布でマークの内側の気泡を押し出しながら、押しつけるようにして水分をとりまします。

DECAL APPLICATION

- ①Cut off decal from sheet.

- ②Dip the decal in tepid water for about 10 sec. and place on a clean cloth.
- ③Hold the backing sheet edge and slide decal onto the model.
- ④Move decal into position by wetting decal with finger.
- ⑤Press decal down gently with a soft cloth until excess water and air bubbles are gone.

ANBRINGUNG DES ABZIEHBILDES

- ①Abziehbild vom Blatt ausschneiden.
- ②Das Abziehbild ungefähr 10 Sek. in lauwarmes Wasser tauchen, dann auf sauberen Stoff legen.
- ③Die Kante der Unterlage halten und das Abziehbild auf das Modell schieben.
- ④Das Abziehbild an die richtige Stelle schieben und dabei mit dem Finger das

- Abziehbild naßmachen.
- ②Das Abziehbild leicht mit einem weichen Tuch andrücken, bis überschüssiges Wasser und Luftblasen entfernt sind.

APPLICATION DES DECALCOMANIES

- ①Découpez la décalcomanie de sa feuille.
- ②Plongez la décalcomanie dans de l'eau tiède pendant 10 secondes environ et poser sur un linge propre.
- ③Retenez la feuille de protection par le côté et glissez la décalcomanie sur le modèle réduit.
- ④Placez la décalcomanie à l'endroit voulu en la mouillant avec un de vos doigts.
- ⑤Pressez doucement la décalcomanie avec un tissu doux jusqu'à ce que l'eau en excès et les bulles aient disparu.

部品請求について

For use in Japan only!

★部品をなくしたり、こわした方は、このステッカーがはられたカスタマーサービス取次店でご注文いただけます。また、当社カスタマーサービスに直接ご注文する場合は、右記の方法でご注文することができます。詳しくは当社カスタマーサービスまでお問い合わせください。



- ①《郵便振替のご利用法》
郵便局の払込用紙の通信欄に下のリストを参考にITEM番号、スケール、製品名、部品名、部品コード、数量を必ずご記入ください。振込人住所欄にはお電話番号もお書きいただき、口座番号・00810-9-1118、加入者名・(株)タミヤでお振込ください。
- ②《代金引換のご利用法》
パーツ代金に加えて代引き手数料(300円+税)をご負担いただければ、電話またはホームページより代金引換によるご注文をお受けいたします。
- ③《タミヤカードのご利用法》
タミヤカードをご利用の場合、代金はご指定金融機関の口座引き落としとなります。ご注文は電話またはホームページよりお受けいたします。

《住所》 〒422-8610 静岡県駿河区恩田原3-7
株式会社タミヤ カスタマーサービス係

《お問い合わせ電話番号》

静岡 054-283-0003

東京 03-3899-3765 (静岡へ自動転送)

※電話番号をお確かめの上、おかけ間違いのないようお願いいたします。

《カスタマーサービスアドレス》

<http://tamiya.com/japan/customer/>



1/20
Grand Prix
Collection

www.tamiya.com

フェラーリ SF70H

ITEM 20068

★本体価格(税抜き)は2018年3月現在のものです。諸事情により変更となる場合があります。★ご購入に際しては、本体価格に消費税を加えてください。(小数点以下を切り捨て)

部品名	本体価格	部品コード
A/パーツ	720円 +税	19004497
B/パーツ	720円 +税	19004505
C/パーツ	680円 +税	19004498
D/パーツ	820円 +税	19004499
E、F/パーツ	800円 +税	19004500
タイヤ袋詰(ビス、ポリキャップ含む)	660円 +税	19403469
ポリキャップ(x4)	120円 +税	19442023
マーク(a)	520円 +税	11402625
マーク(b)	420円 +税	11402627
タイヤマーク	280円 +税	11402626
インレットマーク	280円 +税	11422378
マスクシール	280円 +税	11422379
説明図	320円 +税	11056514
解説文	300円 +税	11056515

AFTER MARKET SERVICE CARD

When purchasing replacement parts, please take or send this form to your local Tamiya dealer so that the parts required can be correctly identified. Please note that specifications, availability and price are subject to change without notice.

Parts code	ITEM 20068
19004497	A Parts
19004505	B Parts
19004498	C Parts
19004499	D Parts
19004500	E, F Parts
19403469	Tire Bag (Poly Caps included)
19442023	Poly Cap (x4)
11402625	Decals (a)
11402627	Decals (b)
11402626	Tire Decals
11422378	Metal Transfer
11422379	Masking Sticker
11056514	Instructions
11056515	Cover Story Leaflet