

1/48 SCALE ★FUSELAGE 229mm. WINGSPAN 260mm.



AIRCRAFT PARTS ARE PRODUCT OF ITALERI
 ●機体パーツはイタレリ社製です。●人形2体とマーキング5種類をセット。

Arado Ar 196A

アラド Ar 196A 水上偵察機



★READY TO ASSEMBLE PRECISION MODEL KIT ★MODEL MAY VARY FROM IMAGE ON BOX
 ★MODELING SKILLS HELPFUL IF UNDER 10 YEARS OF AGE
 ★CEMENT & PAINT NOT INCLUDED ★KIT CONTAINS PARTS FOR ONE PLANE
 ★2 FIGURES & 5 KINDS OF MARKINGS INCLUDED

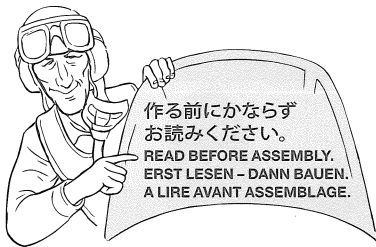

●このキットは組み立てモデルです。作る前に必ず説明書を最後までお読みください。また小学生などの低年齢の方が組み立てる時は、保護者の方もお読みください。
●接着剤や塗料は、必ずプラスチック用をお使いください。(別売)
●Read carefully and fully understand the instructions before commencing assembly. A supervising adult should also read the instructions if a child assembles the model.

●Bevor Sie mit dem Zusammenbau beginnen, sollten Sie alle Anweisungen gelesen und verstanden haben. Falls ein Kind das Modell zusammenbaut, sollte ein beaufsichtigender Erwachsener die Bauanleitung ebenfalls gelesen haben.
●Bien lire et assimiler les instructions avant de commencer l'assemblage. La construction du modèle par un enfant doit s'effectuer sous la surveillance d'un adulte.

注意

- 工具の使用には十分注意してください。特にナイフ、ニッパーなどの刃物によるケガや事故に注意してください。
- 接着剤や塗料は使用する前にそれぞれの注意書きをよく読み、指示に従って正しく使用し、使用するときは換気に十分注意してください。
- 小さなお子様がいる所での作業はやめてください。小さな部品の飲み込みや、ビニール袋をかぶつての窒息などの危険な状況が考えられます。

CAUTION

●When assembling this kit, tools including knives are used. Extra care should be taken to avoid personal injury.

- Read and follow the instructions supplied with paints and/or cement, if used (not included in kit). Use plastic cement and paints only.
- Keep out of reach of small children. Children must not be allowed to put any parts in their mouths or pull vinyl bags over their heads.

VORSICHT

- Beim Zusammenbau dieses Bausatzes werden Werkzeuge einschließlich Messer verwendet. Zur Vermeidung von Verletzungen ist besondere Vorsicht angebracht.
- Wenn Sie Farben und/oder Kleber verwenden (nicht im Bausatz enthalten), beachten und befolgen Sie die dort beiliegenden Anweisungen. Nur Klebstoff und Farben für Plastik verwenden.
- Bausatz von kleinen Kindern fernhalten.

Kindern darf keine Möglichkeit gegeben werden, irgendwelche Teile in den Mund zu nehmen oder sich Plastiktüten über den Kopf zu ziehen.

PRECAUTIONS

- L'assemblage de ce kit requiert de l'outillage, en particulier des couteaux de modélisme. Manier les outils avec précaution pour éviter toute blessure.
- Lire et suivre les instructions d'utilisation des peintures et ou de la colle, si utilisées (non incluses dans le kit). Utilisez uniquement une colle et des peintures spéciales pour le polystyrène.
- Garder hors de portée des enfants en bas âge. Ne pas laisser les enfants mettre en bouche ou sucer les pièces, ou passer un sachet vinyl sur la tête.

PAINTS REQUIRED

●塗装指示のマークです。タミヤカラーのカラーナンバーで指示しました。

This mark denotes numbers for Tamiya Paint colors.

AS-5 ●ライトブルー(ドイツ空軍) / Light blue (Luftwaffe) / Hellblau (Luftwaffe) / Bleu Clair (Luftwaffe)

X-5 ●グリーン / Green / Grün / Vert

X-7 ●レッド / Red / Rot / Rouge

X-10 ●ガンメタル / Gun metal / Metall-Grau / Gris acier

X-18 ●セミグロスブラック / Semi gloss black / Seidenglanz Schwarz / Noir satiné

X-11 ●クロームシルバー / Chrome silver / Chrom-Silber / Aluminium chromé

XF-1 ●フラットブラック / Flat black / Matt Schwarz / Noir mat

XF-2 ●フラットホワイト / Flat white / Matt Weiß / Blanc mat

XF-3 ●フラットイエロー / Flat yellow / Matt Gelb / Jaune mat

XF-7 ●フラットレッド / Flat red / Matt Rot / Rouge mat

XF-10 ●フラットブラウン / Flat brown / Matt Braun / Brun mat

XF-22 ●RLMグレイ / RLM grey / RLM-Grau / Gris R.L.M.

XF-27 ●ブラックグリーン / Black green / Schwarzgrün / Vert noir

XF-49 ●カーキ / Khaki / Khaki / Kaki

XF-50 ●フィールドブルー / Field blue / Feldblau / Bleu campagne

XF-56 ●メタリックグレイ / Metallic grey / Grau-Metallic / Gris métallisé

XF-59 ●デザートイエロー / Desert yellow / Sandgelb / Jaune désert

XF-61 ●ダークグリーン / Dark green / Dunkelgrün / Vert foncé

RECOMMENDED TOOLS

《用意する工具》

Recommended tools
Benötigtes Werkzeug
Outillage nécessaire

接着剤
(プラスチック用)
Cement
Kleber
Colle



ニッパー
Side cutters
Seitenschneider
Pince coupante

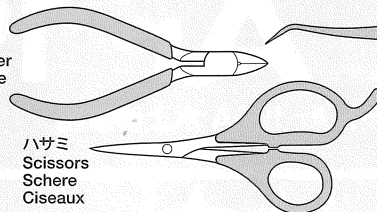

ハサミ
Scissors
Schere
Ciseaux

ピンセット
Tweezers
Pinzette
Précettes

ピンバイス(ドリル刃0.8,1.2mm)
Pin vise (0.8, 1.2mm drill bit)
Schraubstock (0.8, 1.2mm Spiralbohrer)
Outil à percer (0.8, 1.2mm de diamètre)

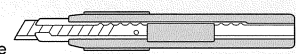

ナイフ
Modeling knife
Modellermesser
Couteau de modéliste

ASSEMBLY



- 組立説明図の中で塗装指示のない部品は機体色で塗装します。
- When no color is specified, paint the item with fuselage color.
- Wo keine Farbe angegeben ist, wird das Teil in der Rumpffarbe lackiert.
- Lorsqu'aucune teinte n'est spécifiée, peindre dans la teinte du fuselage.

1

コックピットの組み立て
Cockpit

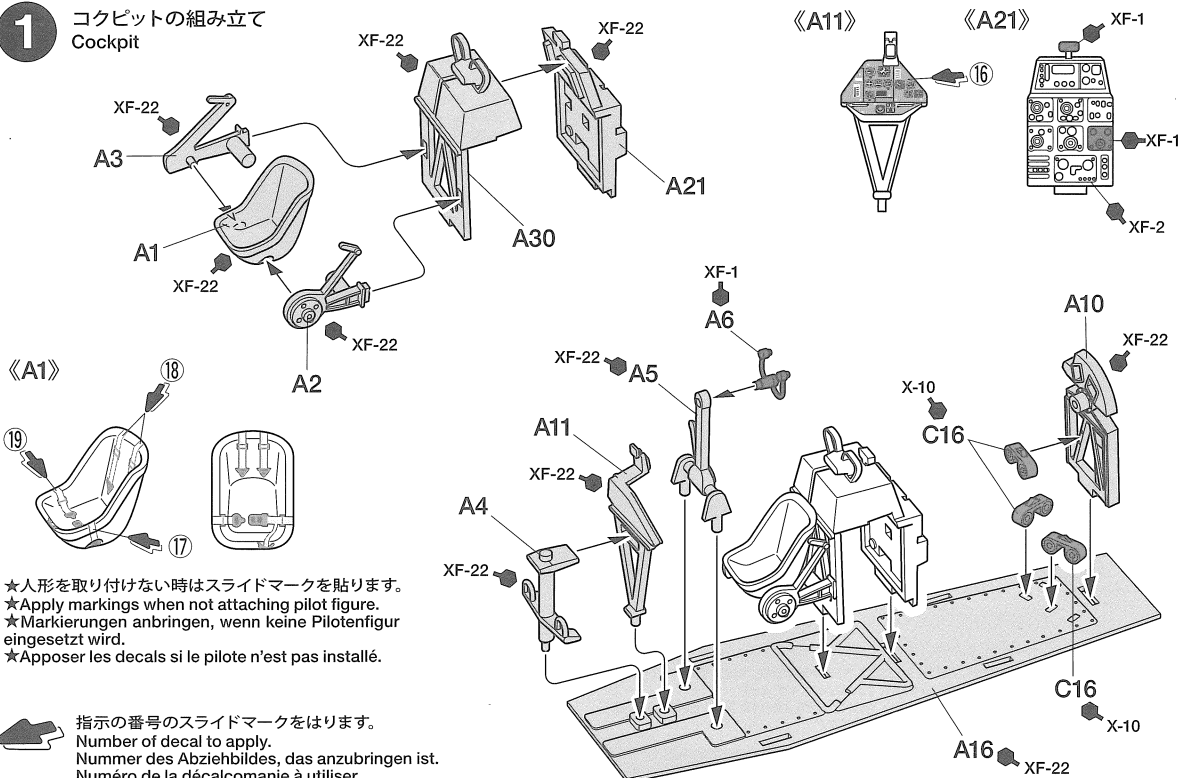

★人形を取り付けない時はスライドマークを貼ります。
★Apply markings when not attaching pilot figure.
★Markierungen anbringen, wenn keine Pilotenfigur eingesetzt wird.
★Apposer les decals si le pilote n'est pas installé.

指示の番号のスライドマークをはります。
Number of decal to apply.
Nummer des Abziehbildes, das anzubringen ist.
Numéro de la décalcomanie à utiliser.

2

サイドパネルの取り付け Attaching side panels Befestigen der Seitenpaneele Fixation des panneaux latéraux

★人形を取り付けない時はマークを貼ります。
★Apply markings when not attaching pilot figure.
★Markierungen anbringen, wenn keine Pilotenfigur eingesetzt wird.
★Apposer les decals si le pilote n'est pas installé.

《A12》

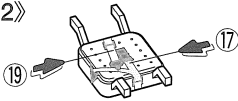

《A8》

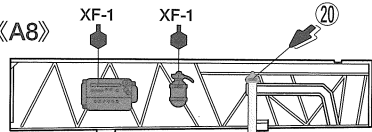

《A13》

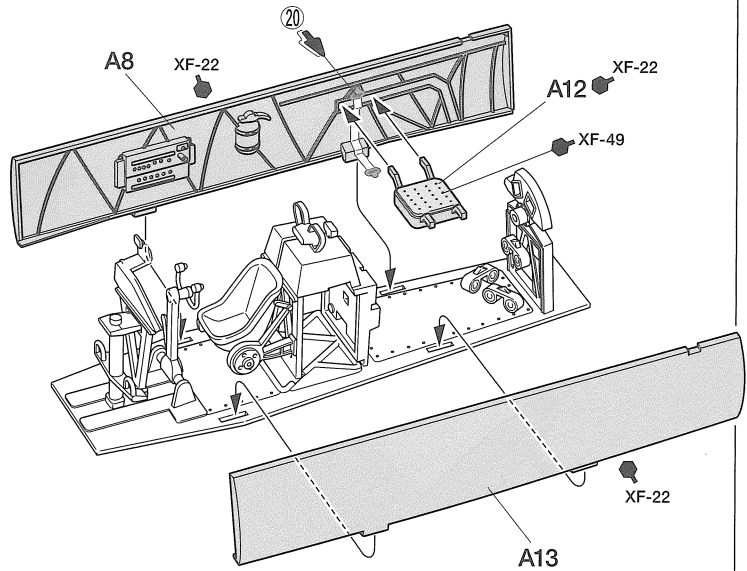
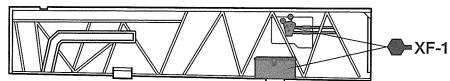

3

機体の組み立て Fuselage Rumpf

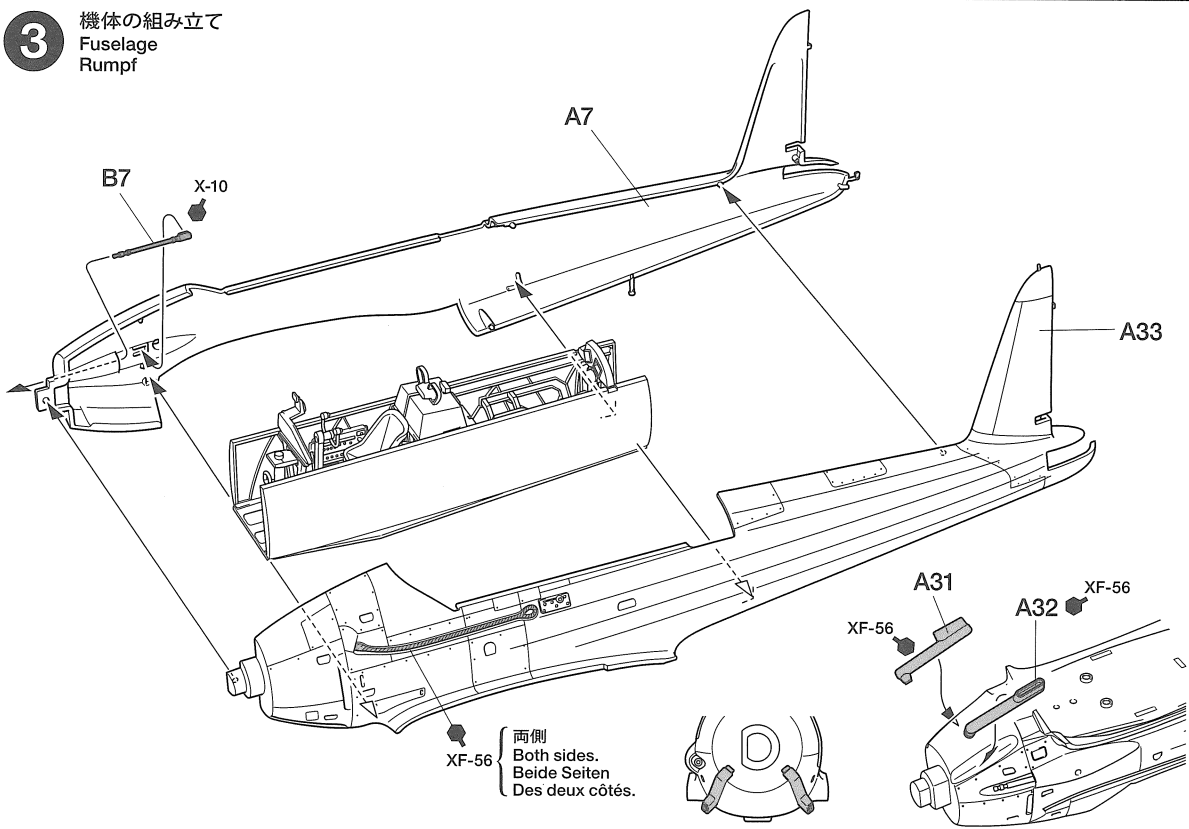

4

エンジンの組み立て Engine Motor Moteur

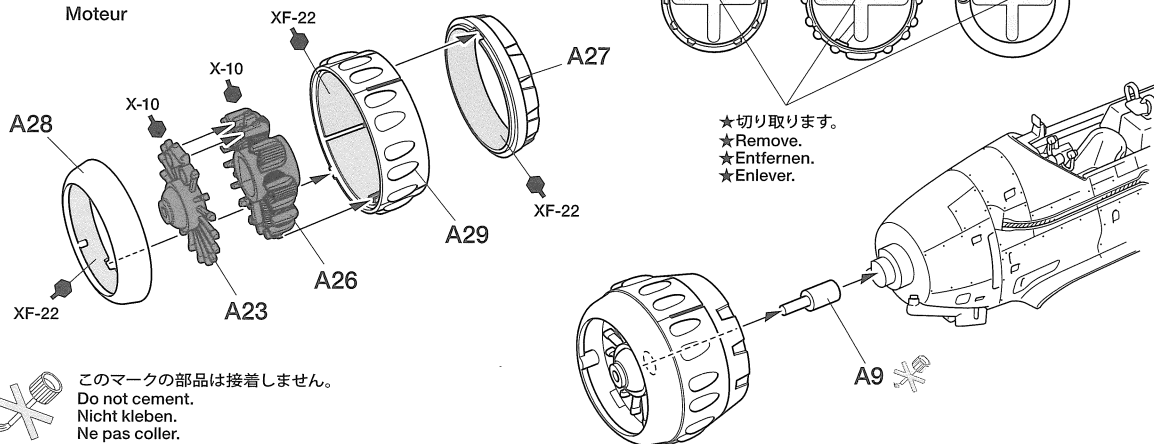

5 主翼の組み立て
Wing
Flügel
Aile

《搭乗員》
Crew figures
Figures der Besatzung
Equipage

- ★2個作ります。
- ★Make 2.
- ★2 Satz anfertigen.
- ★Faire 2 jeux.

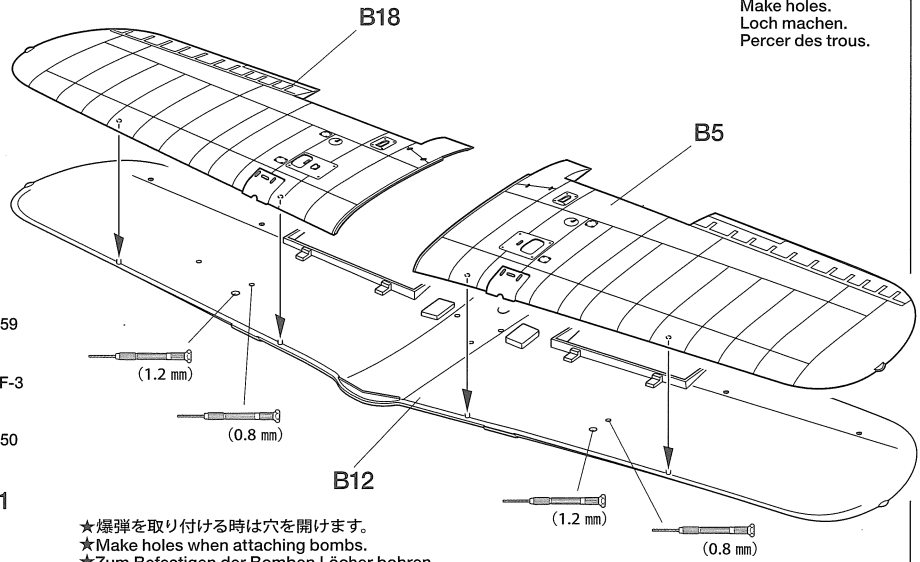
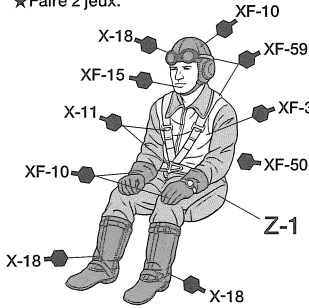

指示の穴を開けます。
Make holes.
Loch machen.
Percer des trous.

- ★爆弾を取り付ける時は穴を開けます。
- ★Make holes when attaching bombs.
- ★Zum Befestigen der Bomben Löcher bohren.
- ★Percer pour fixer les bombes.

6 主翼の取り付け
Attaching wing
Anbringung der Flügel
Fixation des ailes

《垂直尾翼》
Rudder
Ruder
Gouvernail

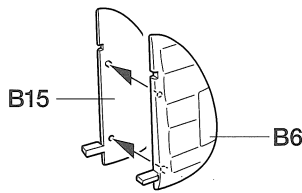

《水平尾翼》
Horizontal stabilizer
Höhenflosse
Stabilisateurs

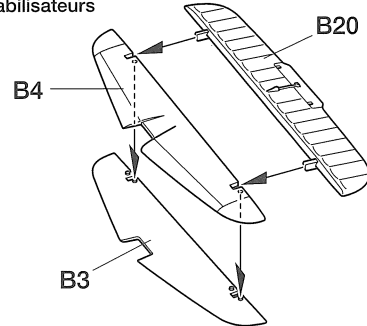

7 エアインテークの取り付け
Attaching air intake
Anbringung des Lufteinlasses
Fixation de l'entrée d'air

《エアインテーク》
Air intake
Lufteinlasses
Entrée d'air

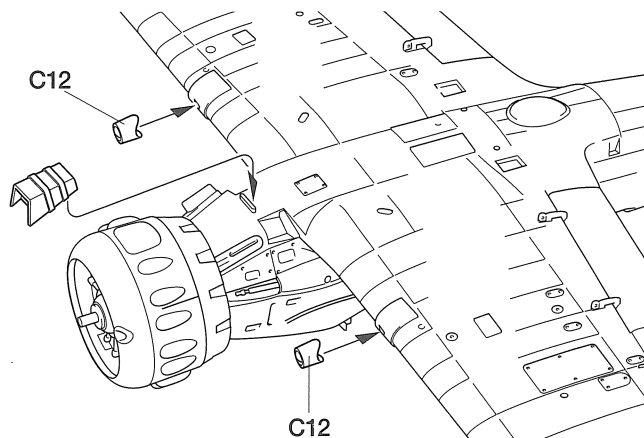
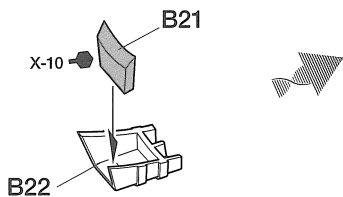

8 フラップの取り付け
Attaching flaps
Einbau der Landeklappen
Mise en place des volets

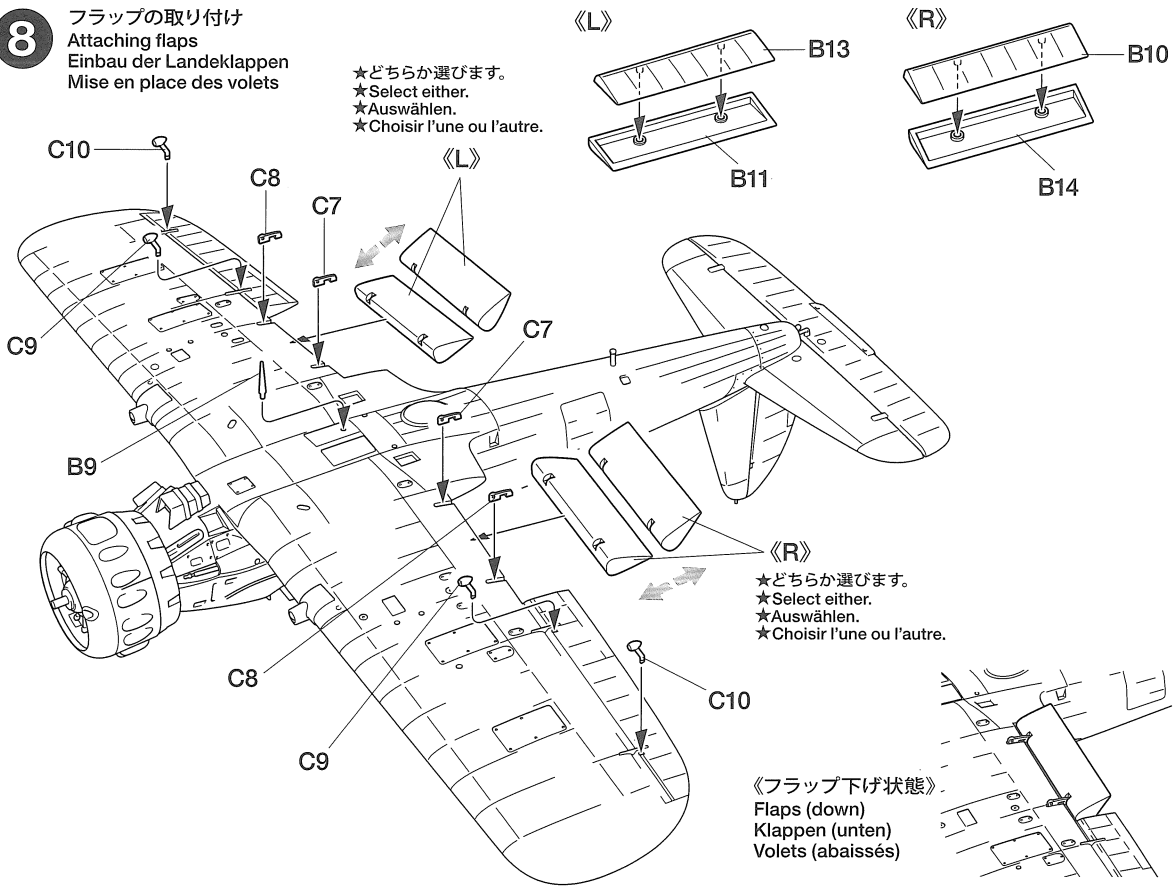

9 フロートの組み立て
Floats
Schwimmer
Flotteurs

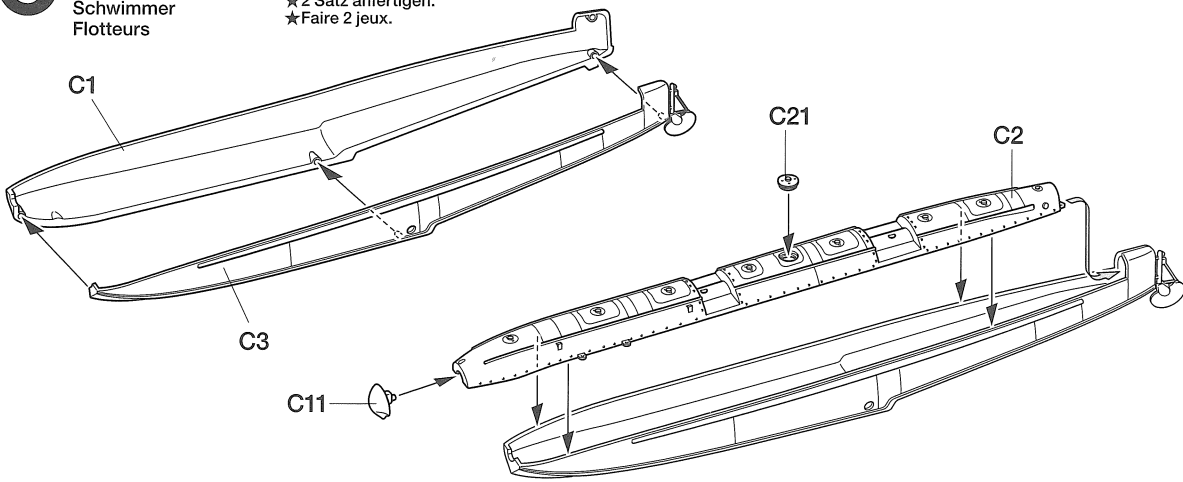

10 フロートステーの取り付け
Attaching float supports
Anbringung der Schwimmerstützen
Fixation des supports de flotteurs

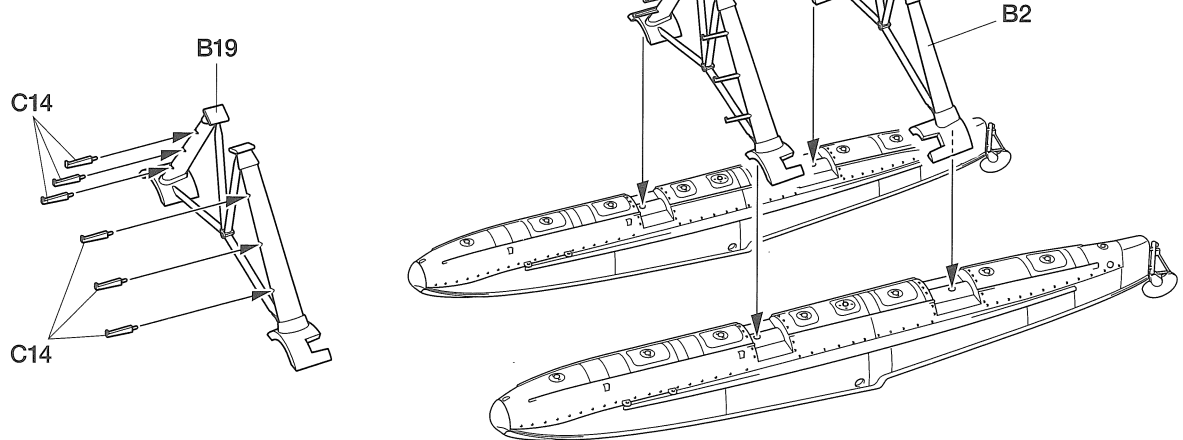

11 フロートの取り付け
 Attaching floats
 Anbringung der Schwimmer
 Fixation des flotteurs

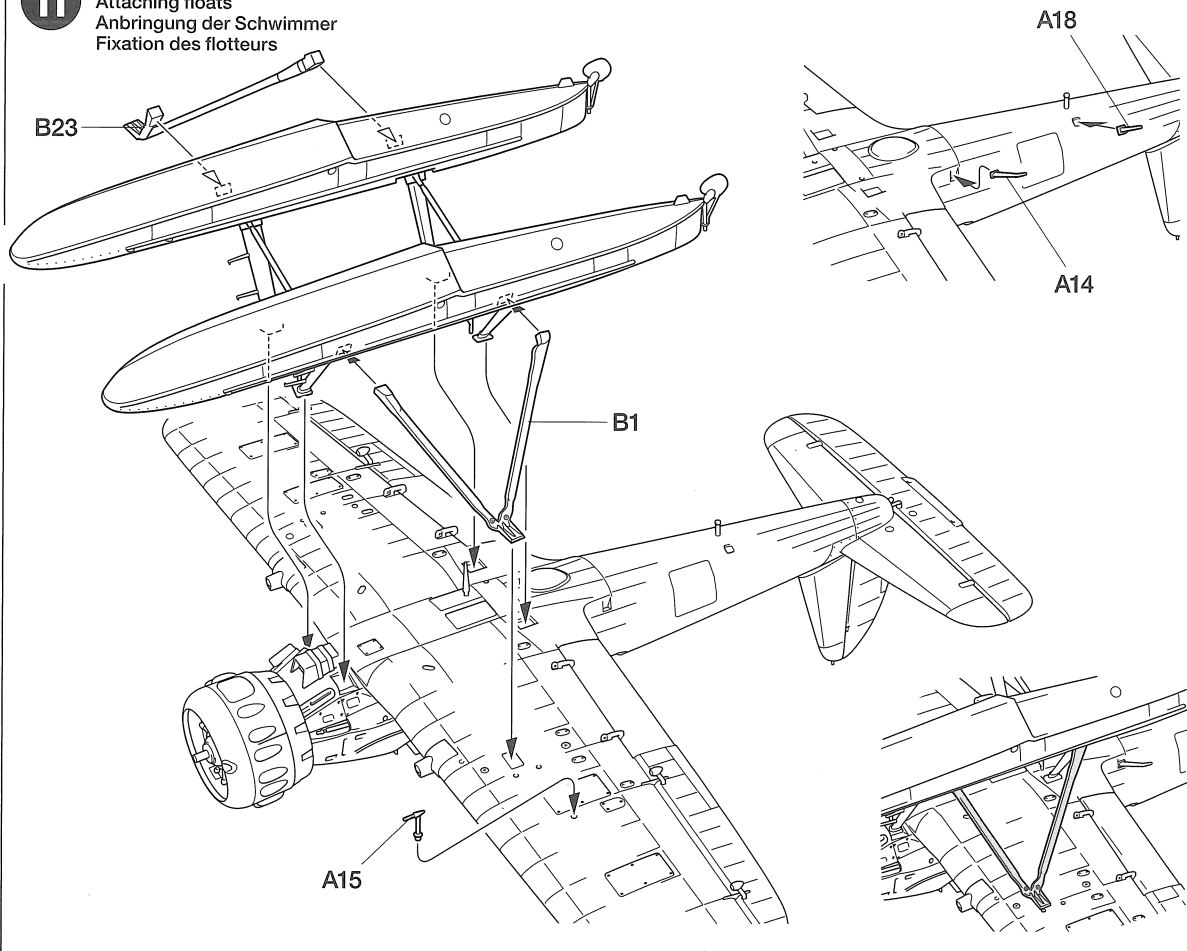

12 ドーリーの組み立て
 Dolly
 Transportwagen
 Chariot

- ★2個作ります。
- ★Make 2.
- ★2 Satz anfertigen.
- ★Faire 2 jeux.

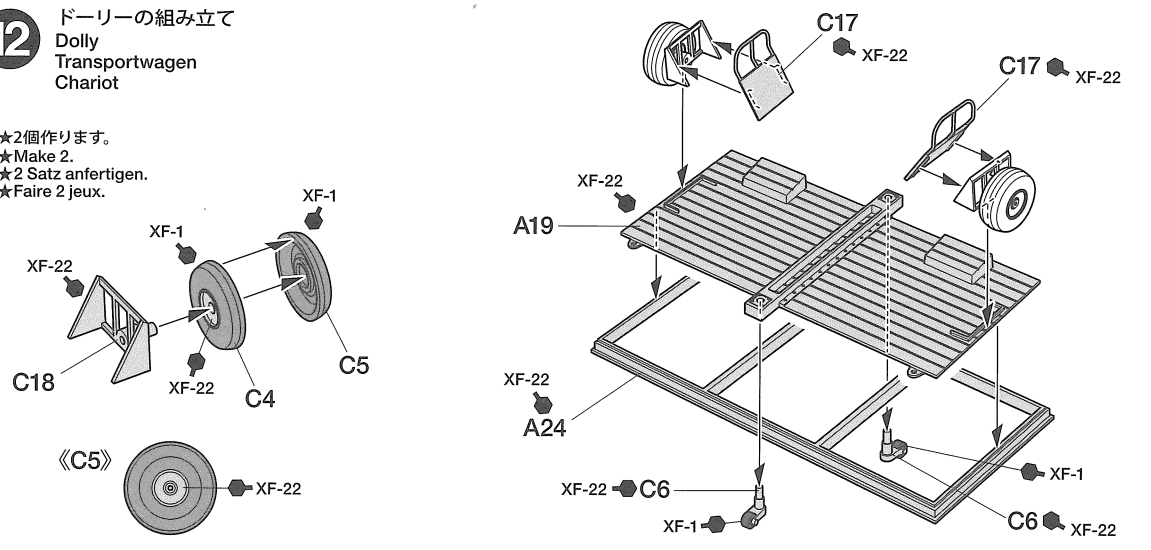

13 《プロペラ》
 Propeller
 Hélice

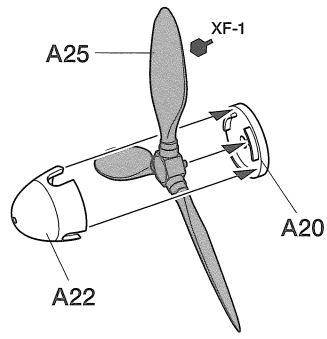

《機関銃》
 Machine gun
 Maschinengewehr
 Mitralleuse

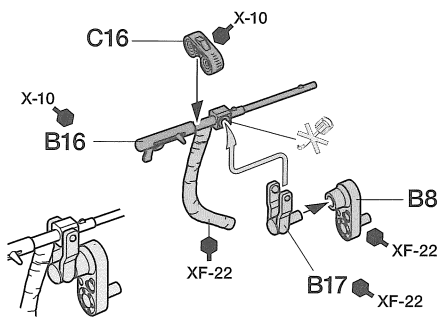

《中央キャノピー》
 Center canopy
 Mittelteil der Kanzel
 Verrière centrale

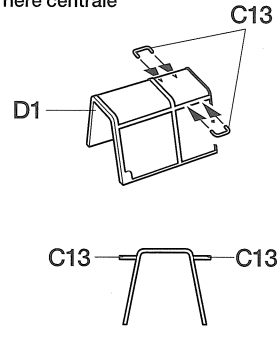

14 キャンピの取り付け
 Attaching canopy
 Einbau der Kanzel
 Fixation de la verrière

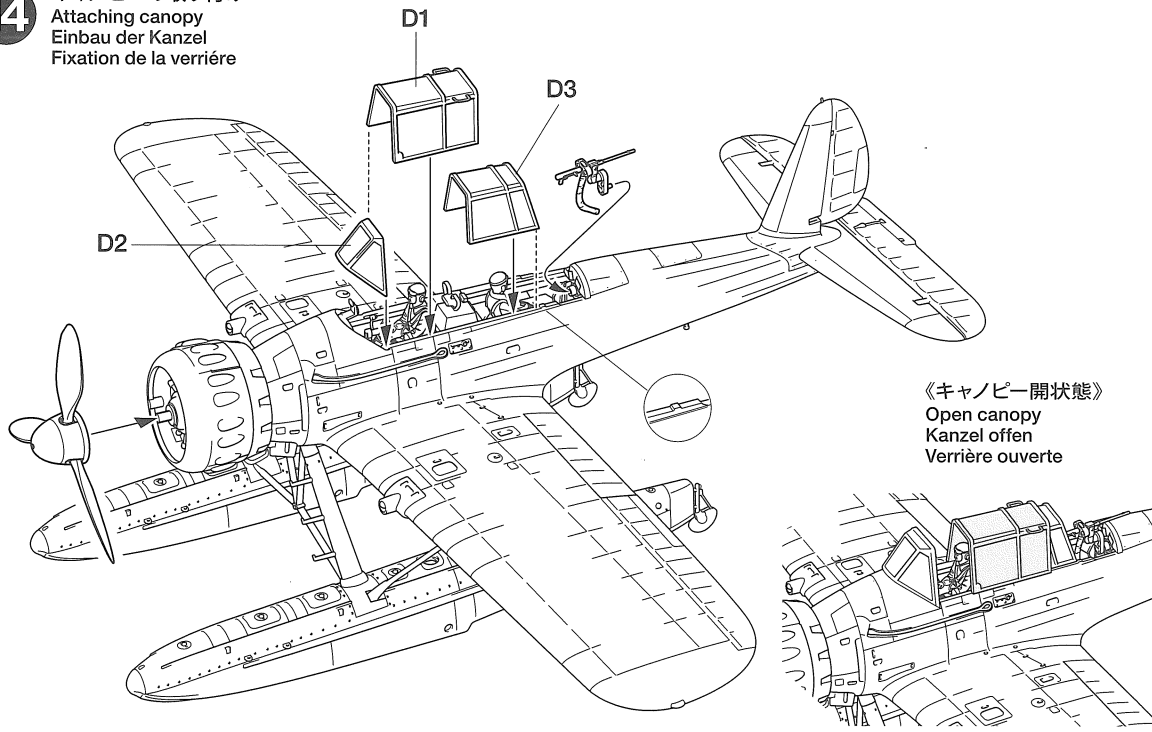

15 ドーリーへの搭載
 Placement on dolly
 Lagerung auf Rollwagen
 Placement sur le chariot

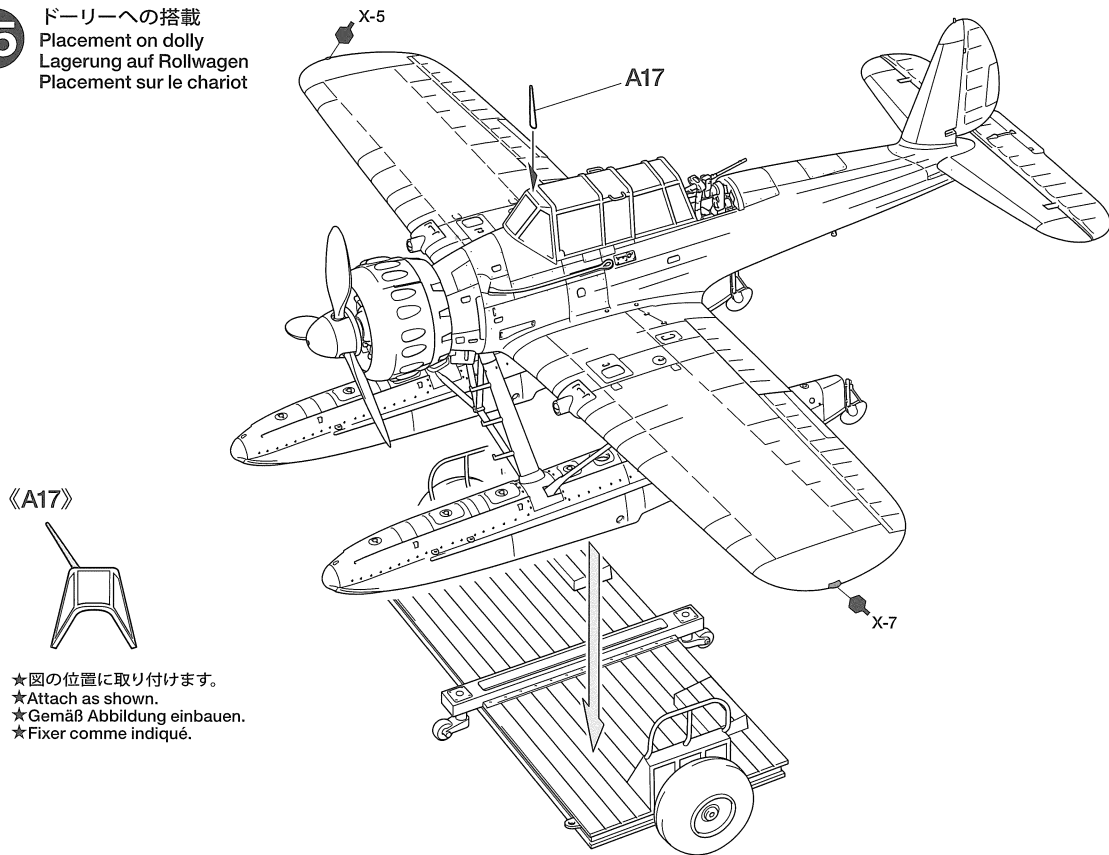

16 爆弾の取り付け
 Attaching bombs
 Anbringung von Bomben
 Fixation des bombes

★2個作ります。
 ★Make 2.
 ★2 Satz anfertigen.
 ★Faire 2 jeux.

★左側も取り付けます。
 ★Both sides.
 ★Beide Seiten
 ★Des deux côtés.

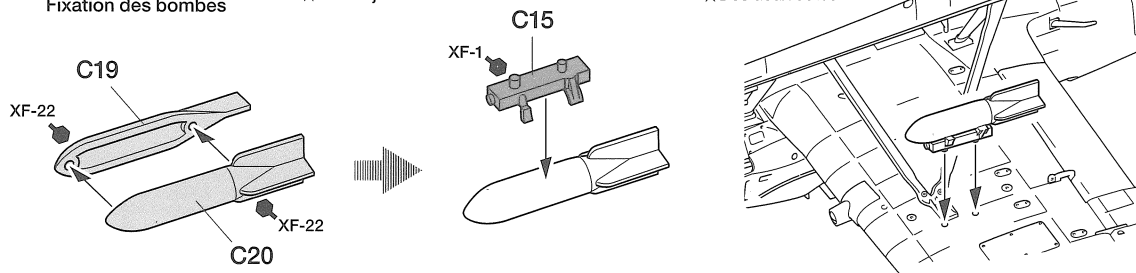

A 《第125洋上偵察航空団第2中隊所属機 クレタ島 1941年》
2/Sagr.125, Crete, 1941

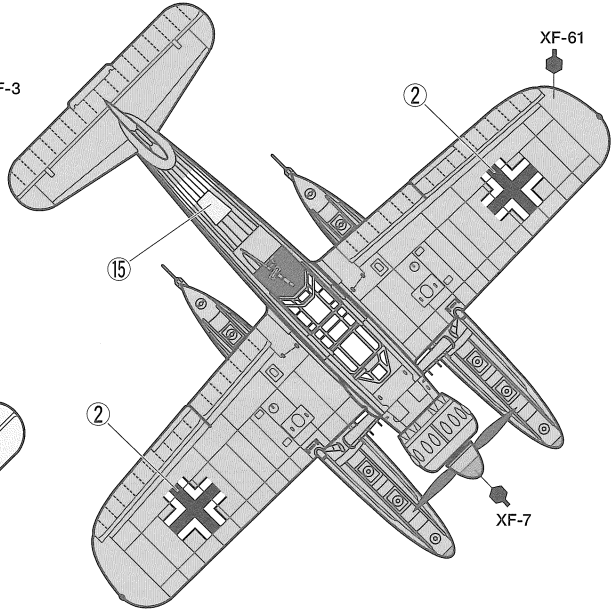
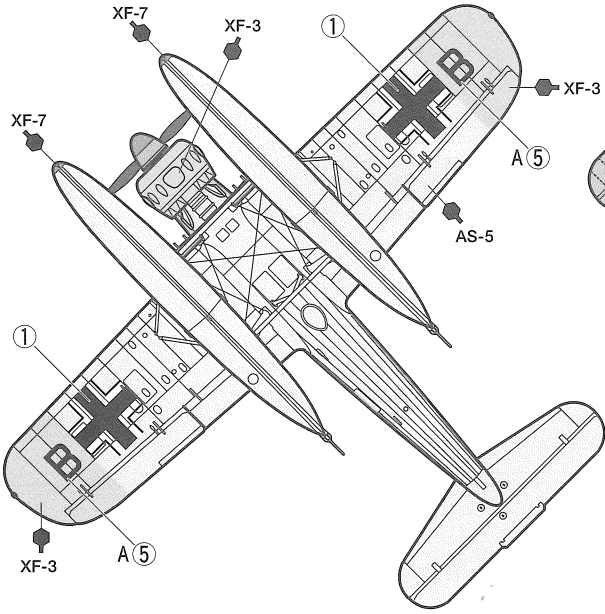
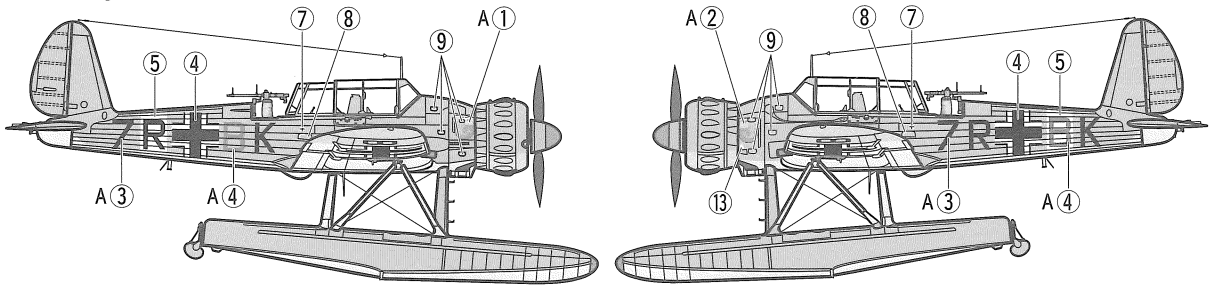

B 《第196艦上航空団第1中隊 戦艦ビスマルク艦載機 1940年》
1/Bordflieger Gr.196, Battleship Bismarck, 1940

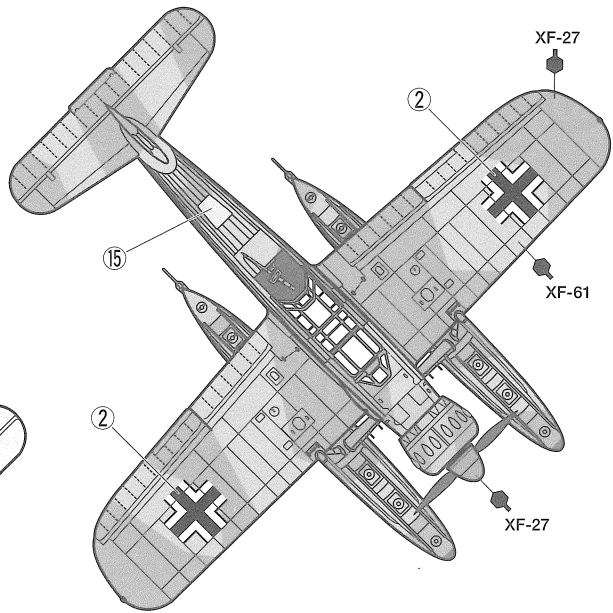
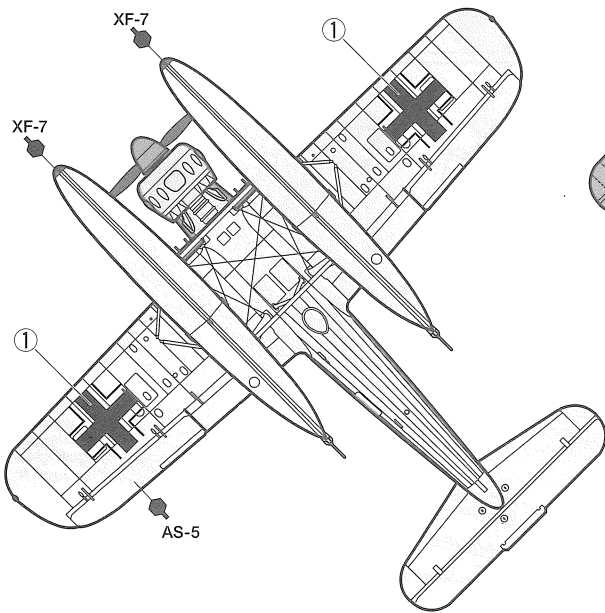
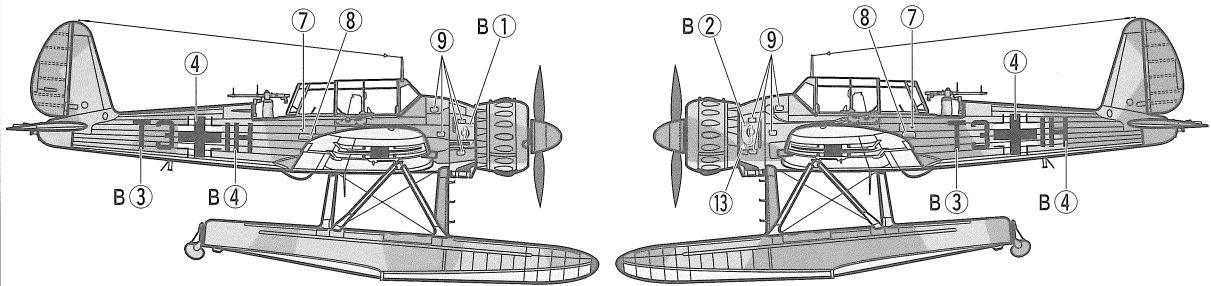

C 《第196艦上航空団第1中隊 重巡洋艦プリンツオイゲン艦載機 1940年》
1/Bordflieger Gr.196, Heavy Cruiser Prinz Eugen, 1940

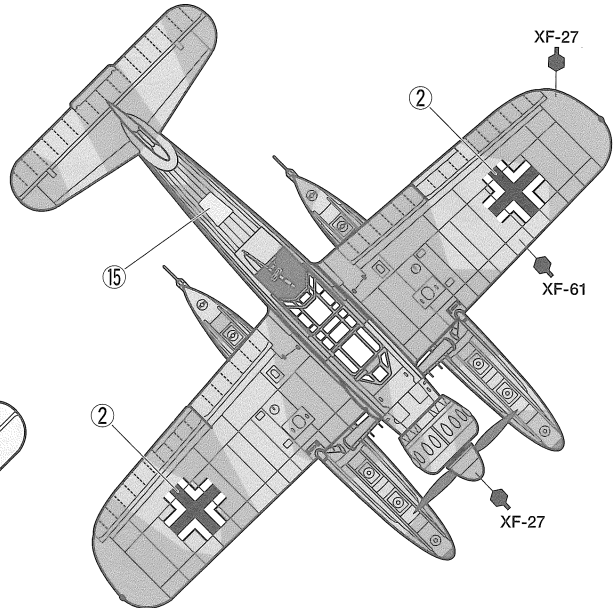
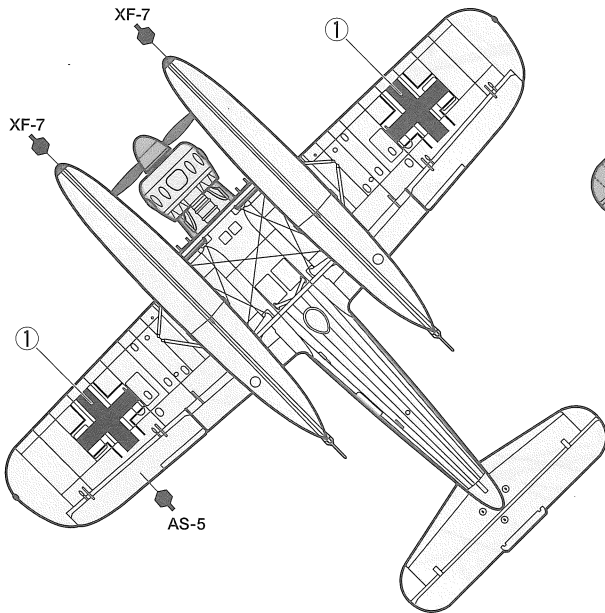
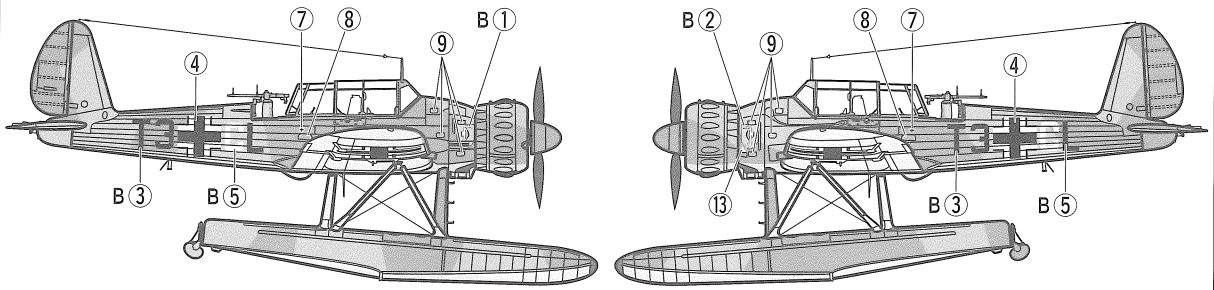

D 仮装巡洋艦 トール(HSK-4)艦載機 マラヤ 1941年
Auxiliary Cruiser Thor (HSK-4), Malaya, 1941

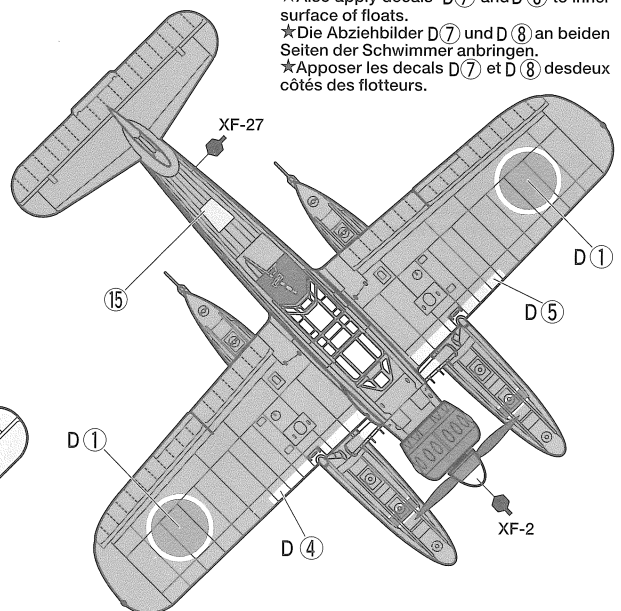
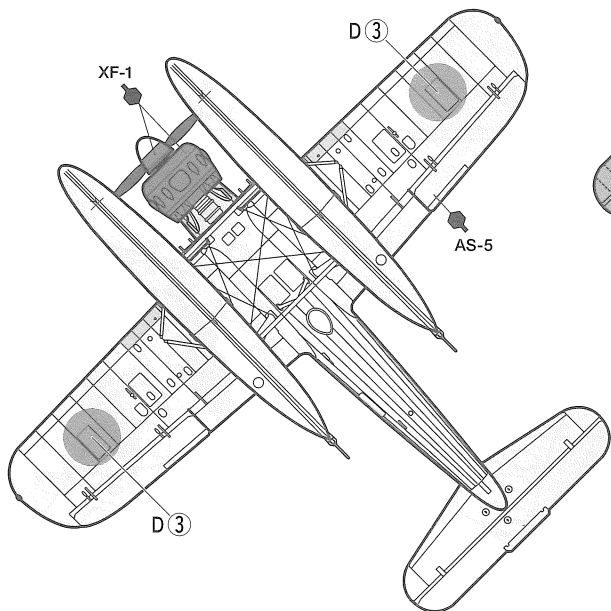
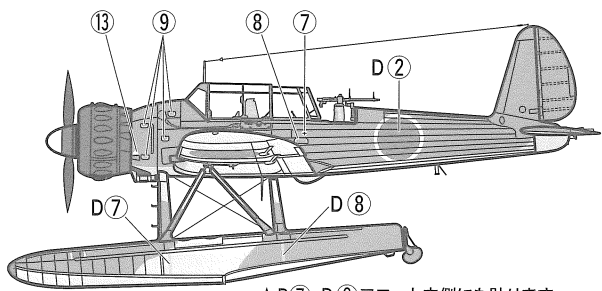
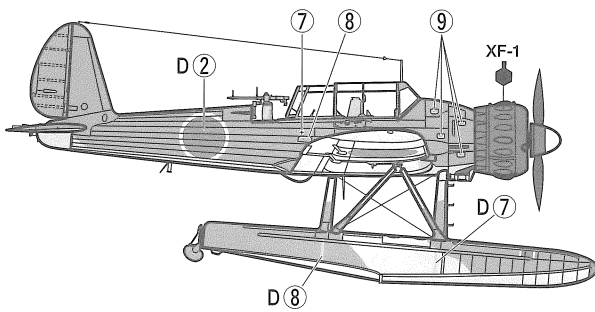

★D7、D8フロート内側にも貼ります。
★Also apply decals D7 and D8 to inner surface of floats.
★Die Abziehbilder D7 und D8 an beiden Seiten der Schwimmer anbringen.
★Apposer les decals D7 et D8 des deux côtés des flotteurs.

E 《仮装巡洋艦 ヴィダー (HSK-3)艦載機 1941年10月》
Auxiliary Cruiser Widdler (HKS-3), October 1941

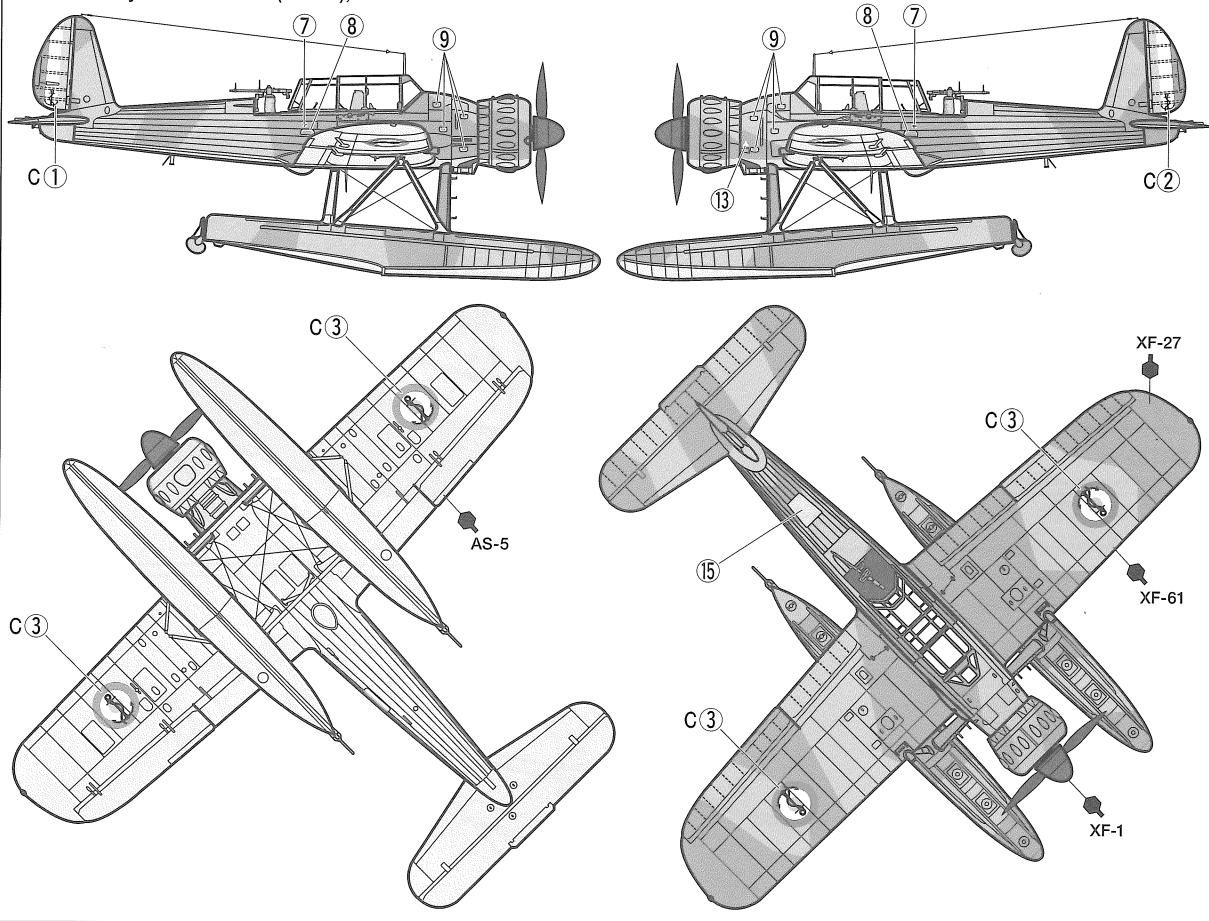

PAINTING

《Ar196Aの塗装》

1939年に配備が開始されたAr196は、機体上面がダークグリーンとブラックグリーンによる直線的なスプリッター迷彩、下面がライトブルーという当時の標準的なドイツ機の塗装が施されていました。上面をダークグリーンの単色塗装とした機体も見られます。また仮装巡洋艦に搭載されたAr196の中には、偽装のために敵国や中立国の国籍マークを描きこんだ機体もありました。迷彩パターンは図中の塗装図を参考にしてください。細部の塗装は組立図中に指示してあります。

Ar 196 Painting Guide

Ar 196s were deployed from 1939 and featured upper surfaces with the standard

Dark Green and Black Green splinter camouflage and undersurfaces in Light Blue. Some had an overall Dark Green upper surface. Some Ar 196 carried aboard auxiliary cruisers featured the national markings of neutral or opponent countries as a disguise. Refer to the finishing guide for the camouflage pattern. Refer to the instruction manual for information on painting the cockpit and other details.

Ar 196 Lackieranleitung

Die Ar 196 wurden ab 1939 ausgeliefert, sie trugen auf den oben liegenden Flächen das standardmäßige Dunkelgrün mit schwarz-grünem Splitter-Tarnmuster und hellblaue Unterseiten. Einige hatten auch komplett dunkelgrüne Oberseiten. Einige auf Hilfskreuzern mitgeführte Ar 196 trugen zur Tarnung die National-Kennzeichen neutraler

oder feindlicher Länder. Beachten Sie bezüglich des Tarnmusters die Fertigstellungs-Anleitung. Beachten Sie die Bauanleitung als Information für die Bemalung des Cockpits und anderer Details.

Guide de Décoration de l'Ar196

Les Ar196 furent utilisés à partir de 1939 et portaient le camouflage standard Vert Foncé et Vert Noir à délimitations droites sur les surfaces supérieures. Les surfaces inférieures étaient Bleu Clair. Certains avaient des surfaces supérieures entièrement Vert Foncé. Certains Ar196 basés sur des croiseurs auxiliaires portaient les marques de nationalité de pays neutres ou ennemis. Se reporter au guide de finition pour le schéma de camouflage. Se référer à la notice de montage pour la mise en peinture du cockpit et autres détails.

APPLYING DECALS

《スライドマークのはり方》

- ①はりたいマークをハサミで切り抜きます。
- ②マークをめるま湯に10秒ほどひたしてからタオル等の布の上に置きます。
- ③台紙のはしを手で持ち、はるところにマークをスライドさせてモデルに移してください。
- ④指に少し水をつけてマークをぬらしながら、正しい位置にずらしします。
- ⑤やわらかな布でマークの内側の気泡を押し出しながら、押しつけるようにして水分をとりぬきます。

DECAL APPLICATION

- ①Cut off decal from sheet.

- ②Dip the decal in tepid water for about 10 sec. and place on a clean cloth.

- ③Hold the backing sheet edge and slide decal onto the model.

- ④Move decal into position by wetting decal with finger.

- ⑤Press decal down gently with a soft cloth until excess water and air bubbles are gone.

ANBRINGUNG DES ABZIEHBILDES

- ①Abziehbild vom Blatt ausschneiden.
- ②Das Abziehbild ungefähr 10 Sek. in lauwarmes Wasser tauchen, dann auf sauberen Stoff legen.
- ③Die Kante der Unterlage halten und das Abziehbild auf das Modell schieben.
- ④Das Abziehbild an die richtige Stelle schieben und dabei mit dem Finger das

Abziehbild naßmachen.

- ⑤Das Abziehbild leicht mit einem weichen Tuch andrücken, bis überschüssiges Wasser und Luftblasen entfernt sind.

APPLICATION DES DECALCOMANIES

- ①Découpez la décalcomanie de sa feuille.
- ②Plongez la décalcomanie dans de l'eau tiède pendant 10 secondes environ et posez sur un linge propre.
- ③Retenez la feuille de protection par le côté et glissez la décalcomanie sur le modèle réduit.
- ④Placez la décalcomanie à l'endroit voulu en la mouillant avec un de vos doigts.
- ⑤Pressez doucement la décalcomanie avec un tissu doux jusqu'à ce que l'eau en excès et les bulles aient disparu.



- 万一不良、不足部品などありました場合は、当社カスタマーサービスまでご連絡ください。
- In case of defects, missing parts, or other customer service concerns, please contact your local official Tamiya dealer.

《お問い合わせ番号》 静岡 **054-283-0003**
東京 **03-3899-3765** (静岡に自動転送)
営業時間/平日▶8:00~20:00 土、日、祝日▶8:00~17:00

TAMIYA